

СЛУЖБЫ МАКАРИЮ КАЛЯЗИНСКОМУ:
РУКОПИСНАЯ ТРАДИЦИЯ, ПРОБЛЕМЫ ИСТОЧНИКОВ,
ДАТИРОВКИ И АТРИБУЦИИ

Памяти Ольги Петровны Лихачевой

Некоторое время назад исследовательницей агиографического цикла, посвященного Макарию Калязинскому, Г. С. Гадаловой в ряде списков службы на память этого святого был обнаружен акростих «МРКЛ», который характерен для творчества известного гимнографа XVI в. Маркелла Безбородого.¹ О творчестве этого автора мы знаем не много.² Маркелл Безбородый являлся автором Слова похвального Никите Новгородскому, Жития Саввы Сторожевского, служб Никите Новгородскому, Никите Переславскому, Варлааму и Иоасафу Индийским. Тем более ценна обнаруженная Г. С. Гадаловой причастность Маркелла к службе Макарию Калязинскому, которая открывает новую страницу творческой биографии книжника. Между тем наличие подписи Маркелла лишь в некоторых списках службы на память святого, на наш взгляд, можно объяснить только с помощью комплексного исследования всей традиции почитания Макария Калязинского. В настоящей статье на материале

¹ См.: Гадалова Г. С. 1) К вопросу об авторе Службы и Жития преподобного Макария Калязинского // История и культура Тверского края (в печати) (благодарю Г. С. Гадалову за предоставленные мне материалы этой статьи); 2) Канонизация преподобного Макария Калязинского, службы и жития святого // Древняя Русь. Вопросы медиевистики. 2002. № 3 (9). С. 43—53.

² Библиография по творчеству Маркелла Безбородого: Евгений, митр. (Болховитинов). Словарь исторический о бывших в России писателях духовного чина греко-русской церкви. М., 1995. С. 207 (1-е изд.: СПб., 1818); Ключевский. С. 248, 264—265; Макарий (Булгаков). История русской церкви. 2-е изд. СПб., 1881. Т. 7. С. 429—431; Строев П. М. Библиологический словарь и черновые к нему материалы. СПб., 1882. С. 208—209; Спасский Ф. Г. 1) Поэт XVI века, игумен Хутынский Маркелл Безбородый // Православная мысль: Труды православного богословского института в Париже. Париж, 1948. Вып. 6. С. 155—169; 2) Русское литургическое творчество (по современным минеям). Париж, 1951. С. 43—49, 203—207; Успенский Н. Образцы древнерусского певческого искусства. М., 1967. С. 115—116; Дмитриева Р. П. Маркелл // СК. Вып. 2, ч. 2. С. 103—104; Рамазанова Н. В. Две редакции стихир св. Никите, епископу Новгородскому // Опыт по источниковедению. Древнерусская книжность: редактор и текст. СПб., 2000. Вып. 3. С. 148—163, и др.

36 списков XVI—XVII вв. полных служб Макарию Калязинскому³ мы рассмотрим историю формирования богослужебной традиции празднования этому святому, проанализируем текстологические связи разных служб Макарию с другими агиографическими и гимнографическими памятниками и предложим свое объяснение наличию подписи Маркелла в службе на память Макария Калязинского.

Макарий Калязинский — один из наиболее известных подвижников, прославленных в эпоху Макарьевских соборов. В истории его канонизации отчетливо прослеживаются два этапа. Первый начался с момента обретения мощей святого в 1521 г. Около 1523 г. Макарий получил местную канонизацию, в связи с чем была установлена память обретения его мощей (26 мая).⁴ На Соборе 1547 г. Макарий стал одним из четырех русских святых, прославленных в чине «великих чудотворцев». При этом было установлено всероссийское почитание Макария, а в месяцесловы внесено празднование его преставления (17 марта). В соответствии с появлением этих двух памятей сложились два богослужебных цикла, посвященных Макарию Калязинскому: служба на обретение мощей (26 мая) и служба на память (17 марта).⁶ Рассмотрим каждую из них.

³ Количество известных нам списков служб Макарию Калязинскому больше представленного в настоящем исследовании. Материалом исследования послужили прежде всего списки служб полного состава, так как именно они отражают становление литургической традиции. Поиск и изучение списков служб Макарию Калязинскому нами продолжаются.

⁴ *Голубинский Е. Е.* История канонизации святых в русской церкви. М., 1903. С. 83 (репринт: М., 1998).

⁵ Кроме Макария «великими чудотворцами» названы митрополит Иона, святитель Иоанн Новгородский и преподобный Пафнутий Боровский (*Голубинский Е. Е.* История канонизации святых в русской церкви. С. 100).

⁶ В двух рукописях второй половины XVI в. (РНБ, ОСПК, Q.I.173 и Архив СПбИИ, ф. 115, № 155) нами были обнаружены любопытные записи, свидетельствующие о более развитом почитании Макария, прежде всего в самом Калязине. В рукописи Архива СПбИИ на л. 445 об. почерком XVII в. написано: «Празднуют чудотворцу Макарию в Колязине: обретение чудотворца телеси месяца мая в 26 день, на память святого апостола Карпа единого от 70; принесение мощем празнуют чудотворца месяца октября в 9 день на память святого апостола Якова Алфеева; память чудотворцу празнуют ноября в 6 день святого апостола евангелиста (!) Матфья; успенье преподобного Мокарья месяца марта в 17 день на память святого Олексиа человека Божиа». Ср. с записью в рукописи ОСПК, Q.I.173 на л. 61: «Месяца марта во 17 день преставися преподобный чудотворец Макарие на память святого Алексиа человек Божиа. Месяца мая в 26 день обрѣтение мощемъ преподобнаго отца нашего Макария на память святого апостола Карпа единого от 70. Месяца октября в 9 день пренесение мощемъ преподобнаго чудотворца Макария на память святого апостола Иякова Алфиева. Месяца ноября в 17 день на память чудотворцу Макарию на память святого апостола и евангелиста Матфья». Таким образом, в Калязине отмечались: 17 марта — день преставления святого, 26 мая — день обретения его мощей в 1521 г., 9 октября — перенесение мощей святого в новую церковь в 1523 г., ноябрьская память нуждается в дополнительном изучении. Оригинальные данные о почитании Макария чрезвычайно важны, однако, по всей вероятности, празднования 9 октября и 6 (17?) ноября не имели собственной гимнографической традиции, обращаясь к службам на

Списки, содержащие **Службу на обретение мощей**, сохранили три варианта службы (далее — О₁, О₂, О₃). Все три варианта в основе имеют общую службу единому преподобному с различными заимствованиями из службы Варлааму Хутынскому.

Вариант О₁ представлен списками Архив СПбИИ, ф. 115, № 155; БАН: Архангельское собр., Д. 75; Архангельское собр., Д. 80; ГАТО, ф. 1409, оп. 1, № 1492; РГБ, ф. 224, № 264; РНБ: собр. Погодина, № 547; собр. Титова, № 664 (все списки XVI в.). В варианте О₁ к общей преподобнической службе добавлены оригинальные стихиры по 50-м псалме (?), кондак, икос, написанный на основе икоса Варлааму Хутынскому, а также светилен и стихиры на хвалитех, заимствованные из службы Варлааму Хутынскому.

Списки этой группы по заглавию можно разделить на подгруппы:

1) «Обрѣтение честнаго телеси преподобнаго и богоноснаго игумена Макария Калязинскаго»⁷ (РНБ: собр. Погодина, № 547; собр. Титова, № 664);

2) «Служба единому преподобному»⁸ (Архив СПбИИ, ф. 115, № 155; ГАТО, ф. 1409, оп. 1, № 1492; РГБ, ф. 224, № 264);

3) «Месяца того же [марта] 17 преподобнаго отца нашего Макария Калязинскаго новаго чудотворца»⁹ (БАН: Архангельское собр., Д. 75; Архангельское собр., Д. 80).

Примечательно заглавие второй подгруппы списков. Нам неизвестны подобные примеры надписания службы конкретному святому заглавием общей службы. Надписание последней подгруппы списков, указывающее на память святого 17 марта, свидетельствует об использовании варианта О₁ в день преставления Макария Калязинского после общероссийской канонизации в 1547 г. При этом в обоих списках отсутствует икос по 6-й песни, в то время как кондак полностью совпадает с остальными вариантами О₁. Возможно, причиной исчезновения икоса стала его закреплённость за службой на обретение мощей. Между тем О₁ зафиксирован в наиболее ранних списках службы на обретение мощей, которые датируются первой третью XVI в.¹⁰

В варианте О₂ появляются песнопения всенощного бдения: стихиры на Господи воззвах на малой вечерне¹¹ и стихиры на литии.

17 марта и 26 мая. Во всяком случае, известные нам богослужебные рукописи не отражают эти памяти Макария. Появление празднования перенесения мощей (9 октября) и «памяти» (в ноябре) святого и их литургическая история требуют самостоятельного исследования, которое не входит в задачи настоящей статьи.

⁷ Цит. по списку РНБ, собр. Погодина, № 547, л. 341.

⁸ Цит. по списку ГАТО, ф. 1409, оп. 1, № 1492, л. 40 об.

⁹ Цит. по списку БАН, Архангельское собр., Д. 75, л. 316 об.

¹⁰ Например, списки ГАТО, ф. 1409, оп. 1, № 1492; РГБ, ф. 224, № 264.

¹¹ Несмотря на то что малая вечерня непосредственно не входит в состав всенощного бдения, ее помещение в богослужебных книгах связано с ним самым прямым образом: «Для малой вечерни характерна связь ее с чином всенощного бдения. Устав

Нам известны следующие списки этой группы: РНБ: Кирилло-Белозерское собр., № 387/644 (XVII в.); Кирилло-Белозерское собр., № 450/707; ОСРК, F.I.176; собр. Погодина, № 434,¹² РГБ, ф. 256 (собр. Румянцева), № 397¹³ (в основном, списки середины—второй половины XVI в.). Заглавие службы дано в рукописях с незначительными вариантами: «Месяца мая в 26 день обрѣтение мощей преподобнаго отца нашего Макария, игумена Колязиньскаго, новаго чудотворца».¹⁴ К этой же группе, вероятно, следует отнести список РНБ, собр. Погодина, № 577 (нач. XVII в.), в котором малая вечерня кроме стихир на Господи воззвах содержит стихиры на стиховне, заимствованные из службы Дионисию Глушицкому.¹⁵ Еще одна характерная черта списка — указание на второй канон из службы на преставление святого («Ума чистыми светлостьми божественная зря...»), в то время как все остальные списки службы на обретенные мощи имеют только один канон, заимствованный из общей службы («Благими правы украсився, преподобие...»)¹⁶.

указывает совершение ее только в те дни, когда полагается всенощное бдение, и так, что эта вечерня предвдывает собой последнее. Поэтому в типиконе она всегда излагается перед чином всенощного бдения, так что и в этом смысле ее можно назвать постоянным спутником всенощного бдения» (*Успенский Н. Д.* Православная вечерня (историко-литургический очерк) // *Богословские труды.* М., 1960. Сб. первый. С. 49). Ср.: «Вечерня, входящая в состав всенощного бдения и потому называемая великою, совершается позже своего обычного времени. Она падает на час, назначенный скорее для повечерия, чем для вечерни. Чтобы не оставить без привычного молитвенного освещения обычный час вечерни, для него положена малая вечерня <...> Своеобразием своего строя, преобладанием изменяемых и праздничных частей службы (стихир) над постоянными, при сравнительной редкости этой службы, малая вечерня получает не менее праздничный колорит, чем само бдение» (*Скабалланович М.* Толковый Типикон: объяснительное изложение Типикона с историческим введением. Киев, 1913. Вып. 2. С. 40—41 (репринт: М., 1995)).

¹² Рукопись ОСРК, F.I.176 содержит две службы Макарию Калязинскому: на память и на обретенные мощи. Служба на обретенные мощи на л. 277 об.—283 об.

¹³ Рукопись собр. Румянцева, № 397 содержит две службы Макарию Калязинскому. Служба на обретенные мощи на л. 239 об.—247. Не приводя аргументации, Г. С. Гадалова данный сборник датирует 1547 г. (*Гадалова Г. С.* Канонизация преподобного Макария Калязинского... С. 49). Однако существует и другая датировка рукописи — 60-ми гг. XVI в. В. И. Охотникова указывает подробное археографическое описание рукописи: *Калиганов И. И.* Заметки о русской проложной редакции жития Георгия Нового (время создания, авторство, археографический обзор списков, издание древнейшего из них) // *Palaeobulgarica.* 1979. № 1. С. 43—44 (см.: *Охотникова В. И.* Проложные редакции Жития Саввы Крыпецкого // *Традиция и литературный процесс.* Новосибирск, 1999. С. 91, примеч. 3). Так как в состав сборника включена созданная в 1554—1555 гг. служба Савве Крыпецкому, то рукопись собр. Румянцева, № 397 нельзя датировать более ранним временем.

¹⁴ Цит. по списку РНБ, собр. Погодина, № 434, л. 258 об.

¹⁵ См., например, стихиры на стиховне из службы Дионисию Глушицкому в рукописи РНБ, Софийское собр., № 438, л. 4—4 об.

¹⁶ Список собр. Погодина, № 577 содержит две службы Макарию Калязинскому. Служба обретенным мощам на л. 95—100 (по верхней пагинации). Мы не считаем необходимым выносить этот список в отдельную группу, так как содержащиеся в нем отсылки к службе на память святого объясняются, на наш взгляд, ее наличием в той же рукописи (т. е. являются особенностью списка), а песнопения из службы Дионисию

Как уже говорилось, стихиры на Господи возвах малой вечерни и стихиры на литии в О₂ заимствованы из малой вечерни службы Варлааму Хутынскому.¹⁷

Служба Варлааму Хутынскому¹⁸

На Господи возвах на малой вечерне:

1) Вседержителноу десницею укрѣпляем, преподобне отче нашъ *Варлааме*, в'здръжанием пишу божественную познал еси, непрестанною молитвою и ношным стоянием *Антониа божественаго* снаслѣдник быти сподобися, слезными же потоки *вся* бѣсовскаа оплъчения потопил еси, тѣмже и Христос тя дарованием чудес прослави, и Христа, егоже възделѣ и егоже ради тяготу дневную понес, моли спастися душам нашим.

(1-я стихира)

2) Придѣте, вси концы земельни, псалмы и пѣсньми священное и честное трѣжество *Варлаама* днесъ благочестно възсхвалим; аще бо и послѣди восия, но древнихъ чести сподобися, и молися Христови спастися душамъ нашимъ.

(2-я стихира)

На литии, гл. 8:

1) Божественая и свѣтоносная наста память иже в постницѣхъ великаго *Варлаама*, душу и *сердце* веселяще, тѣмже придѣте празднующыи, яко насладимся нынѣшняго трѣжества, се бо наше звание прииде и *Рускыя земля удобрение*, *Великому же Новуграду* похвала и утверждение, снаслѣдник бо Христов явися и бесплотныхъ житию подражатель быв, молится Спасу всѣхъ умирити мир и спасти душа наша.

(1-я стихира)

Служба на обретение мошей Макария Калязинского¹⁹ (О₂)

На Господи возвах на малой вечерне:

1) Вседержителноу десницею укрѣпляем, преподобне отче *Макарие*, въздержания пишу божественную познал еси, и непрестанною молитвою и ношным стоянием *божественный* наслѣдник быти сподобися, и слезными потоки *вья* бесовския и ополчения *их* потопил еси, тѣм же Христос тя дарованием чудес прослави, и Христа, егоже вожделѣ и егоже ради прослави тяготу дневную понесл, моли спастися душам нашимъ.

(1-я стихира)

2) Приидѣте, вси концы земля, и псалмы и пѣсньми священное и честное *преподобнаго* торжество *Макария* днесъ благочестно възсхвалим; аще бо и послѣди восия, но древнихъ чести сподобися, молится Христови спастися душамъ нашимъ.

(2-я стихира)

На литии, гл. 8:

1) Божественая и свѣтоносная наста память иже в постницѣхъ великаго *Макария*, душу же и *тѣло* веселящу, тѣмже придѣте празднующыи, яко да насладимся нынѣшняго торжества, се бо наше *знамение* прииде, и *Тверди граду* похвала и утверждение, наследник бо Христов явися и бесплотныхъ житию подражатель быв, и молится Спасу всѣхъ умирити мира и спасти душа наша.

(1-я стихира)

Глушицкому в малой вечерне не фиксируются в других списках, а потому, скорее всего, также являются добавлением только данного списка.

¹⁷ О службе Варлааму Хутынскому см.: *Яблонский В.* Пахомий Серб и его агиографические писания: Биографический и библиографически-литературный очерк. СПб., 1908. С. 144—151. Кроме того, с индипитами стихир на Господи возвах малой вечерни варианта О₂ совпадают начальные слова стихир на Господи возвах великой вечерни из службы Александру Свирскому, созданной, очевидно, также на основе службы Варлааму Хутынскому.

¹⁸ Цит. по списку РНБ, Кирилло-Белозерское собр., № 452/709, л. 21—21 об. и 25 об.—26.

¹⁹ Цит. по списку РНБ, ОСПК, F.I.176, л. 277 об.—278.

3) Веселися и радуйся о Господь *великий Новъграде*, процвѣтш' в себѣ свѣтилника, якоже солнце вселенную просвѣщаа, красуйся и ликуй, церкви Божия, и инок же множества сраduitесь, празднoлюбныхъ събори в'зыграйте и вѣнецъ от духовныхъ цвѣтцъ съплетше съ Давидомъ възопиет: сонъ честенъ предъ Господемъ смерть преподобныхъ его.

(2-я стихира)

3) Веселися и радуйся о Господь *великий граде Тверь*, яко процвѣтши в себѣ *новаго свѣтилника*, якоже солнце вселенную просвѣщает, красуйся и ликуй, церкви Божия, инок множества сраduitесь и празднoлюбныхъ соборы взыграйте *во обрѣтение честныхъ мощей преподобнаго отца Макария* и вѣнецъ от духовныхъ цвѣтцъ исплетше со Давыдомъ възопиет: сонъ честенъ предъ Господемъ смерть преподобныхъ его.

(2-я стихира)

Определить время появления варианта O_2 трудно, так как самые ранние списки его датируются серединой XVI в.²⁰ Однако указание на «Тверь град», а не на Кашин, Калязин или Дмитров (упоминаемые в разных видах жития святого), в двух стихирах на литии этого варианта свидетельствует, на наш взгляд, о том, что во время создания O_2 Калязин подчинялся непосредственно Твери.²¹ До 30-х гг. XVI в. Калязин, в составе Кашинской вотчины, входил в удел дмитровского князя Юрия Васильевича.²² В 30-е гг., после смерти князя, земли Дмитровского удела отошли к Москве. Однако, насколько возможно судить, Калязин вместе с Кашином тогда находился под юрисдикцией Твери. Во всяком случае, с церковной точки зрения Калязин подчинялся Тверской епархии еще в 20-е гг. XVI в.²³ Учитывая закрепление кашинских земель за Тверью в 30-е гг., вряд ли можно относить создание варианта O_2 к более раннему времени. К тому же по торжественности данного варианта можно предположить, что он появился уже после общецерковной канонизации Макария в чине «великого чудотворца» на Соборе 1547 г.

Последний вариант службы на обрѣтение мощей Макария Калязинского (O_3) представлен всего лишь одним списком (РНБ, Соловецкое собр., № 529/548, первая треть XVII в.), в котором данная служба почти полностью заимствована из общей службы единому преподобному. Исключения составляют только кондак и икос по 6-й песни (кондак: «*Вышнихъ желая воздержанья, труды и поты напятався*»; икос: «*Звание вседержительныхъ десницъ в сердцы твоёмъ*»).

²⁰ Например, списки РГБ, ф. 256 (собр. Румянцева), № 397 и РНБ, собр. Погодина, № 434.

²¹ Г. С. Гадалова появление песнопений всенощного бдения объясняет редактированием службы, которое, по ее мнению, происходило в Твери (Гадалова Г. С. Канонизация преподобного Макария Калязинского... С. 49).

²² Тихомиров М. Н. Россия в XVI столетии. М., 1962. С. 35. Дмитровский князь Юрий сыграл важную роль при местной канонизации святого, по его повелению была составлена Записка старицы Ефросинии (см.: Крушельницкая Е. В. Записка о Макарии Калязинском // ТОДРЛ. СПб., 1993. Т. 46. С. 308—314).

²³ Примечателен в этом отношении тот факт, что, несмотря на дмитрово-московскую инициативу местной канонизации святого, в 1521 г. новая церковь в Калязине освящалась «по благословению» тверского архиепископа Акакия (ПСРЛ. СПб., 1911. Т. 22, ч. 1. С. 519).

явися...»), почти без изменений перешедшие из предыдущего варианта О₂. Несмотря на то что О₃ имеет только два оригинальных песнопения Макарию Калязинскому, в рукописи служба озаглавлена как служба святому: «В той же день [26 мая] обрѣтение честных мощей преподобнаго отца нашего Макария Калязинскаго чудотворца».²⁴ Включение в состав общей службы только кондака и икоса объясняется особым смысловым значением этих песнопений, выражающих главную мысль всего праздника. Хотя этот вариант не имеет признаков торжественности и является самым простым по составу, он появился достаточно поздно и не получил широкого распространения.

Интересной особенностью службы на обретение мощей Макария Калязинского являются существенные различия в наличии и последовательности тропарей общего канона в варианте О₁ по отношению к О₂ и О₃. Эти несовпадения отражают разные варианты общей службы единому преподобному, обнаруженные нами в Общих Минеях XVI в..²⁵

Инципиты тропарей канона	Минья Общая		Служба на обретение мощей Макария Калязинского		
	1	2	О ₁	О ₂	О ₃
Песнь 1: 1) Благими нравы украсився, преподобне... 2) Глаголов и законов Божиих исполнитель... 3) Крепостию Духа возмог державу низложити... 4) Совесть имел еси благу и око сердечное... <i>Богородичен:</i> Страсти плоти моея и ума моего...	+	+	+	+	+
Песнь 3: 1) Всь прилежа Вседержителеви... 2) Высотою смиренномудрия украшаемь... 3) Плотию обложен, отче премудре... 4) Имея поспешествующую тебе... <i>Богородичен:</i> В ложесна Твоя воплощаемь, Дево...	+	+	+	+	+
Песнь 4: 1) Содеяв, преславне, душу твою храм... 2) Просвѣтив совѣсть свою помазанием ... 3) Многоболезненныя страсти всегда врачуеши... 4) Краснейшее прозябение, отче... <i>Богородичен:</i> Нива духовная, якоже из бразды...	+	+	+	+	+

²⁴ РНБ, Соловецкое собр., № 529/548, л. 376—387.

²⁵ Для сравнения мы использовали две Общие Минеи XVI в. из собрания М. П. Погодина (РНБ), № 371 (в таблице под цифрой 2) и 372 (в таблице под цифрой 1).

Песнь 5: 1) Умом очищенным, преславне, зриши... 2) Якоже Илия на колеснице, отче, добродетelmi... 3) Стягнув тело свое веригами и чистотою... <i>Богородицен:</i> Исцели неугующего ума моего...	+	+	+	+	+
Песнь 6: 1) Лукавый умертвися змий священными... 2) Обновив прилежным ралом душу свою... 3) Моля прилежно Господа, недвижущагося отрока... <i>Богородицен:</i> а) Господь с Тобю, Пречистая... б) Найде на Тя Вседетельный Дух...	+	+	+	+	+
Песнь 7: 1) Прешед подвиги постныя, отче... 2) Просвѣтив сердце, священноначалник бысть... 3) Краснейшее прозябение, отче... 4) Многоболезненные всегда страсти врачуши... <i>Богородицен:</i> а) Ново Отроча рождши пребезначальна... б) Наше спасение якоже восхотел еси...	+	+	+	+	+
Песнь 8: 1) Наследник божественный храму быв Божию... 2) Невозвратно шествовав ведущими к небеси... 3) Всельшуся благодать в душу твою... <i>Богородицен:</i> Вода еси неисчерпаемая, Девице...	+	+	+	+	+
Песнь 9: 1) Исцеление истачает богато честная твоя рака... 2) Яко великое солнце нам величием подвиг твоих... 3) Процвел еси в постнических юдолиях... 4) Тело твое терпеливое, блаженне, связавше... <i>Богородицен:</i> Просвети, Пречистая Дево...	+	+	+	+	+

Как видно из представленной таблицы, O_2 и O_3 имели прототипом один вариант общей преподобнической службы, в то время как O_1 происходит от другого варианта. Можно утверждать, что при составлении O_2 редактор не переписывал текст общего канона из O_1 , а пользовался Общей Минеей вида, отличного от вида Общей Минеи, послужившего источником для O_1 .

Общими для всех вариантов службы на обретение мощей, за исключением двух списков (Архангельское собр., Д. 75 и Д. 80), оригинальными песнопениями являются кондак и икос.²⁶ При этом текст

²⁶ В двух списках из Архангельского собрания — Д. 75 и Д. 80 — этот икос вообще отсутствует. На наш взгляд, путем исключения икоса в этих списках вариант O_1 приспособлен к использованию на день памяти Макария (17 марта).

кондака достаточно стабилен, в то время как икос в каждом варианте подвергался существенным изменениям. Более того, в одном из вариантов тот же икос послужил основой для икоса службы на память Макария (линейками подчеркнуты совпадения икоса службы Варлааму Хутынскому с икосами разных вариантов служб Макарию Калязинскому. Курсивом выделены совпадающие элементы икосов в разных службах Макарию. Разночтения в общих элементах икосов выделены полужирным шрифтом):

1	2	3	4	5
Служба Варлааму Хутынскому ²⁷	О ₁ ²⁸	О ₂ ²⁹	О ₃ ³⁰	Служба на память Макария Калязинского ³¹
	<u>Икос:</u> Звание вседержательная десница въ сердци твоём явися, ты же новое пресвѣтлое свѣтило, отче Макарие, пока-зася; <u>аще и человек естеством пре-воще, но вышняго Ерусалима явися съгражданин явися, вся оставил еси плотская мудрования,</u> <i>богательство же и славу, яко прах, ничтоже вмѣнив, и на страсти, яко бесплотен подвизася, и бесплотным ликоствоанием чистотѣ сподобися,</i> разума дарование въсприал еси, еже и подаждь в пѣснех поющим ти сице: радуйся, преподобне и бого-	<u>Икос:</u> Звание вседержительная десница въ сердци твоём явися, ты же новое пресвѣтлое свѣтило, отче Макарие, показася, <u>аще и человек естеством превоще, но вышняго Иерусалима согражданин явися, вся оставил еси плотская мудрования,</u> <i>богательство и славу, яко прах, ничтоже вмѣнив, и на страсти, яко бесплотен, подвизася,</i> [тѣм вопием ти:]	<u>Икос:</u> Звание вседержительная десница въ сердци твоём явися, ты же новое пресвѣтлое свѣтило, отче Макарие, показася, <u>аще и естеством человеком превоще, но вышняго Иерусалима согражданин явися, вся оставил еси плотская мудрования,</u> <i>богательство и славу, яко прах, ничтоже вмѣнив, и на страсти, яко бесплотен, подвизася,</i> тѣм вопием ти:	<u>Икос:</u> <i>Ангель земный и человек небесный</i> просиял еси въздержании всяцем, молитвами и по-стом и чисто-тою, и божественное течение скончав, <u>вышняго нетлѣния причастник быв,</u> богоносе, дрзновение благо-дать на недузѣх различных тебѣ дарова, тѣмже ти въроу вопием: радуйся, все-блаженне отче, постником похвала;
<u>Икос:</u> <u>Аще и человек естеством</u> <u>бысть, преподобне отче, но вышняго Иерусалима явися</u> <u>гражданин</u> и человек убо естеством, <u>и бесплотных чести сподобися,</u> тѣмже и самаа зрящих чюдеса похвалнаа удивляют нас и научают звати тибѣ таковаа:				

²⁷ Цит. по списку Кирилло-Белозерское собр., № 452/709, л. 34—35.

²⁸ Цит. по списку собр. Титова, № 664, л. 321—323.

²⁹ Цит. по списку собр. Погодина, № 434, л. 245—245 об.

³⁰ Цит. по списку Соловецкое собр., № 529/548, л. 383—383 об.

³¹ Цит. по списку ОСПК, F.I.176, л. 205—205 об.

носе, небесный
человеке, зем-
ный ангеле; ра-
дуйся Духа Свя-
таго обители-
ще; радуйся иже
в молитвѣ и
постѣ просяв;
радуйся благо-
честива отца
отрасли; радуй-
ся, матере бла-
гоговѣйна
вѣтвѣ; радуйся
смирением вы-
сото; радуйся,
яко к Божию
разуму приво-
дя всѣх; радуй-
ся, яко многа
чюдеса о
Христѣ сътво-
рил еси;

радуйся, благо-
честива отца
отрасли; радуй-
ся, матере бла-
гоговѣйна
вѣтвѣ; радуйся
смирением вы-
сото; радуйся,
яко к Божию
разуму приво-
дя всѣх; радуй-
ся, яко многа
чюдеса о
Христѣ сътво-
рил еси;

*радуйся, яко
молитвами
твоими съпро-
тивни побѣж-
даются;*

радуйся, яко
целомудрия
столпе, имже
бѣсовскаа ша-
тания искоре-
нишася; радуй-
ся, свѣтилниче
многосвѣтлый;

*радуйся, стаду
твоему помощь
и заступление;*

радуйся, яко
дождь молит-
вою сведе и па-
кы наводнению
бывшу молит-
вою водоточ-
ныя облакы
встязуеши;

[радуйся,]

*яко молитвами
твоими спро-
тивни побѣж-
даются;*

радуйся, цѣло-
мудриа столпе,
имже бѣсо-
вскаа шатания
искоренишася;
радуйся, свѣ-
тилниче мно-
госвѣтлый;

*радуйся, стаду
твоему помощь
и заступление;*

*радуйся, яко
молитвами
твоими про-
тивни побѣж-
даются;*

радуйся, цѣло-
мудриа столпе,
имже бесовь-
ская шатания
искоренишася;
радуйся, свѣ-
тилниче мно-
госвѣтлый;

*радуйся, стаду
твоему помощь
и заступление;*

радуйся, цѣло-
мудриа столпе,
имже бесовь-
ская шатания
искоренишася;
радуйся, свѣ-
тилниче мно-
госвѣтлый, иже
чюдеса сиани
вселенную
просвѣщаеши,

*радуйся, яко
стаду своему
подаваеши и
помощь и за-
ступление;*

раду́йся, Вели-
кому Новугра-
ду похвала и
утвержение,
егоже съхрани
от враг непоко-
лебима, да зо-
вем ти: раду́й-
ся, преподобне
Варлааме отче
нашь.

раду́йся, кре-
стоносным кня-
зем похвало и
утвержение, их-
же съблуди мо-
литвами си от
враг ненавѣт-
ны, да вси
вѣрнии вѣпием
ти: раду́йся,
Макарие пре-
подобне отче
нашь.

раду́йся, кре-
стоноснымъ
князем³² похва-
ла и утверже-
ние, ихже со-
блуди молитва-
ми си от враг
ненаветных, да
вси вѣрнии во-
пием ти: раду́й-
ся, Макарие
преподобне от-
че нашъ.

раду́йся, кре-
стононому ца-
рю нашему по-
хвала и утвер-
жение, егоже
соблуди молит-
вами си, вѣр-
нии вопием ти:
раду́йся, Мака-
рие, преподоб-
не отче нашъ.

раду́йся кре-
стоносным кня-
зем похвала и
утвержение, их-
же соблуди мо-
литвами си от
враг ненавет-
ны, да вси во-
пием ти: раду́й-
ся, преподобне
Макарие отче
нашь.

Отмеченные в таблице разночтения позволяют восстановить следующие отношения между данными текстами, а на их основе — и между тремя вариантами О. В основу икоса, использовавшегося в службе на обретение мощей Макария Калязинского, положен икос Варлааму Хутынскому. При этом чтение икоса в О₁ следует признать первичным среди вариантов службы на обретение мощей, так как в нем сохранились два заимствованных чтения, не отраженные в других вариантах: 1) «бесплотных *чести* сподобися» (служба Варлааму Хутынскому) было неверно прочитано как «бесплотных <...> *чистоте* сподобися» (О₁); 2) «раду́йся, благочестива отца от-расли, раду́йся, матере благоговѣйныя вѣтвь, раду́йся, смирения вы-сото». Однако, по-видимому, икос в том виде, в котором он пред-ставлен в О₁, показался последующему редактору, составлявшему О₂, слишком громоздким, и он сократил текст, выбросив из него излишние или же недостоверные, по его мнению, подробности, как, например, упоминание о благочестивых родителях преподобного. Тем больший интерес представляет читаемая только в вариантах икоса службы на обретение мощей Макария Калязинского фраза «богатство и славу ничтоже вменив». Макарий действительно происходил из славного боярского рода Кожиных. Однако в текстах агиографического цикла, в том числе в составленной в 1524 г. записке старицы Евфросинии, сообщается только, что «родися пре-подобный Макарие от отца именем Василиа, по реклому Кожина, и матери Ирины».³³ В полном житии также нет сведений о богатстве

³² В списке Кирилло-Белозерское собр., № 387/644 (вторая треть XVII в.) читается «крестононому царю нашему».

³³ Цит. по изданию текста: Крушельницкая Е. В. Записка о Макарии Калязинском. С. 313. В сказании о Макарии Калязинском, помещенном в Волоколамском патерике, говорится, что Иосиф Волоцкий, посетивший Калязинский монастырь еще при жизни святого, «глаголаше его быти сродника большимъ бояромъ тверскимъ» Кожиным. Однако текст Волоколамского патерика вряд ли мог послужить источником сведений о Макарии для составителей службы, так как, во-первых, его создание датируется 40-ми гг. XVI в., а во-вторых, он не получил широкого распространения в письменности (см. подробнее: Ольшевская Л. А. История создания Волоколамского патерика, описание его редакций и списков // Древнерусские патерики: Киево-Печерский патерик. Волоколамский патерик. М., 1999. С. 316—349. Там же на с. 92—93 в составе Волоколамского патерика опубликован отрывок о Макарии).

и славе Макария в мирской жизни, хотя при повествовании о научении святого отрока на вопросе об истинном богатстве сделан акцент: «Онже добръ навъкъ Божественныхъ Писаний, и внимаше по умѣ со усердіемъ отъ всея души, и обрѣте во святомъ Евангеліи сокровище и богатство некрадомо и не оскудѣваемо всѣмъ приходящимъ с верою. Глаголетъ бо: Аще кто хошетъ совершенъ быти, продаждь сии имѣнїи и даждь нищимъ и имѣти имаша сокровище на небесѣхъ и гряди вослѣдъ Мене».³⁴ Если фраза «богатство и славу нивочтоже вменив» не гимнографический топос, то включение ее в икос службы на обретение, созданной еще до появления полного жития, говорит о том, что данный икос создан в месте, где хорошо знали о «славном» происхождении Макария. Таким местом мог быть, например, Калязинский монастырь. Заметим, что последующие редакторы также оставили эту фразу без каких-либо изменений. Примерно в том же виде этот икос попал в О₃, однако молитва о князьях («радуйся, крестоноснымъ княземъ похвала и утверждение») в этом тексте была заменена молитвой за царя: «радуйся, крестоносному царю нашему похвала и утверждение». Эта замена, на наш взгляд, является датирующим признаком О₃, так как царский титул стал обязательным только после торжественного венчания на царство Ивана Грозного 16 января 1547 г.³⁵ А потому можно полагать, что О₃ появился не ранее указанного времени и является вторичным по отношению к О₁ и О₂. Наконец, сравнение вариантов чтения икоса в службе на обретение мощей с икосом службы на память Макария Калязинского показало, что в основу последнего лег текст икоса либо из О₁, либо из О₂. Обращает также на себя внимание включенная в новый икос в службе на память фраза: «божественное течение скончав...», которая, на наш взгляд, подтверждает создание икоса «Ангелъ земный и человекъ небесный...» специально для службы на память (представление) святого.

С учетом всего вышеизложенного история службы на обретение мощей Макария Калязинского представляется нам такой. Первоначально был создан вариант службы на обретение мощей Макария Калязинского (О₁) на основе общей службы единому преподобному с использованием нескольких, недостающих в структуре общей службы, элементов из службы Варлааму Хутынскому (икос, светилен и стихиры на хвалитех). Заимствование именно этих элементов вызвано тем, что преподобническая служба в Общей Минее, послу-

³⁴ Текст полного Жития Макария Калязинского цит. по изд.: Жития святых в древнерусской письменности. Вып. 1. Тексты. Исследования. Материалы. М., 2002. С. 82.

³⁵ «Еще Иоанн III употреблял титул „царь“ в сношениях с мелкими государствами, например, Гевтонским орденом; Василий III, как сын византийской царевны, употреблял этот титул не только в сношениях с западными государствами, за исключением Литвы—Польшы, но и в некоторых актах; но только с 1547 г. этот титул стал постоянным и обязательным именованіем московского государя» (Русский биографический словарь. СПб., 1897. Т. 8. Ибак—Ключарев. С. 236—237). Возможно, что замена поминовения князей молитвой о царе вообще характерна для списков древнерусских служб в XVI в.

жившей источником для O_1 , была предназначена для служения малому святому: в соответствии с Уставом, в ней отсутствуют светилен и стихиры на хвалитех. При повышении знака святому до славословного, полиелейного или бденного возникла потребность в указанных песнопениях. При этом если светилен и стихиры на хвалитех заимствованы без изменений (заменено только имя святого), то икос подвергся существенной переработке. Так как часть списков O_1 датируется первой третью XVI в., то создание его, скорее всего, было вызвано обретением мощей святого в 1521 г. и началом его богослужебного почитания в Калязине.

Следующим этапом развития службы на обретение стало внесение в нее песнопений, характерных для всеобщего бдения, — малой вечерни и литии (O_2). Имея перед собой первый вариант службы, создатель O_2 , однако, не механически переносит из него общие песнопения, а заново обращается к Общей Минее. При этом в его руки попадает вариант общей преподобнической службы, отличный от того, который лег в основу O_1 ; в этом варианте общая преподобническая служба, очевидно, была предназначена для служения славословному или бденному святому. Поэтому в O_2 светилен и стихиры на хвалитех заменены на общие песнопения. Видимо, действуя по уже известной модели уподобления Макария Калязинского Варлааму Хутынскому,³⁶ составитель O_2 обратился за заимствованиями песнопений всеобщего бдения к службе Варлааму Хутынскому. Кроме того, значительным сокращениям в O_2 , по сравнению с O_1 , подвергся икос. Появление варианта службы на обретение мощей Макария Калязинского с песнопениями всеобщего бдения (O_2) можно объяснить общецерковной канонизацией святого в 1547 г. в чине «великих чудотворцев». Возможно также, что усложнение состава службы было связано с прошедшим в 1531 г. собором, на котором были осуждены «нестыжатели» Максим Грек и Вассиан Патрикеев за непочитание новых святых иосифлянского направления, к которым принадлежал и Макарий.³⁷ Вероятно, после установления общероссийского празднования в день преставления святого (17 марта) была произведена попытка приспособить O_1 к этому дню путем исключения из службы икоса по 6-й песни (списки из Архангельского собр., Д. 75 и Д. 80). Один из вариантов службы на обретение мощей — O_1 или O_2 — был известен составителю службы на память Макария Калязинского.

Наконец, последний вариант этой службы — O_3 — максимально прост по составу: он практически полностью повторяет общую службу. Это упрощение состава могло быть вызвано потребностью избавиться от элементов всеобщего бдения там, где не было рас-

³⁶ О принципе уподобления в агиографической литературе см.: *Папченко О. В.* Поэтика уподоблений (к вопросу о «типологическом» методе в древнерусской агиографии, эпидейктике и гимнографии) // ТОДРЛ. СПб., 2003. Т. 54. С. 491—534.

³⁷ Имя Макария являлось одним из ключевых в полемике Вассиана Патрикеева с иосифлянами (*Ольшевская Л. А.* История создания Волоколамского патерика... С. 331).

пространено особое почитание святого. При этом упоминание титула «царь» в иконе позволяет обозначить нижнюю хронологическую границу появления О₃ — 1547 г. Единственным самостоятельным песнопением, общим для всех вариантов службы на обретение мощей, остался кондак, который ни разу не подвергался редактуре или исключению из состава этой службы.

Таковы предварительные результаты наблюдения над рукописной традицией службы на обретение мощей Макария Калязинского. Дальнейшее развитие литургической традиции празднования обретению мощей и, шире, почитания Макария Калязинского связано со службой на преставление святого.

* * *

Появление **Службы на память, или на преставление, Макария Калязинского**, по всей видимости, явилось следствием всероссийской канонизации святого на Соборе 1547 г. Нам известны 23 списка этой службы: Архив СПбИИ, ф. 238, оп. 1, № 245; ГАТО, ф. 1409, оп. 1, д. 613; ИРЛИ, Пинежское собр., № 2; РГБ: ф. 228, № 120; ф. 256 (собр. Румянцева), № 397;³⁸ ф. 304/1, № 802; РНБ: Кирилло-Белозерское собр., № 378/635; Кирилло-Белозерское собр., № 451/708; Кирилло-Белозерское собр., № 452/709; Кирилло-Белозерское собр., № 454/711; собр. Колобова, № 32; ОСПК, F.I.176;³⁹ ОСПК, Q.I.173; ОСПК, O.I.23 (начало списка службы утрачено); собр. Погодина, № 497; собр. Погодина, № 576; собр. Погодина, № 577;⁴⁰ Софийское собр., № 408; Софийское собр., № 410; собр. Титова, № 2124; собр. Титова, № 3513 (списки середины XVI—XVII в.).

О службе на преставление Макария Калязинского, помещенной в печатных минеях под 17 марта, писал виднейший исследователь русской литургии Ф. Г. Спасский. Не имея возможности работать с рукописным материалом, Ф. Г. Спасский предположил, что служба составлена иноком Романом, автором жития Ефрема Перекомского, сразу после обретения мощей святого. Исследователь указал на сходство песнопений этой службы с песнопениями служб Сергию Радонежскому и Павлу Обнорскому, высказав даже предположение об одном авторе служб Макарию и Павлу.⁴¹ Однако прямых совпадений в песнопениях указанных Ф. Г. Спасским служб нам обнаружить не удалось. Вероятно, Ф. Г. Спасский, говоря о сходстве служб, имел в виду только их стилистическую близость, вполне объяснимую вторым южнославянским влиянием и популярностью творчества Пахомия Серба на Руси в XVI в.

Рассмотрим состав службы на память Макария. В отличие от службы на обретение мощей, служба на память содержит неболь-

³⁸ Рукопись содержит две службы Макарию. Служба на память Макария помещена на л. 150 об.—161.

³⁹ Рукопись содержит две службы Макарию. Служба на память Макария помещена на л. 199 об.—207 об.

⁴⁰ Л. 110 об.—122 (по верхней пагинации).

⁴¹ Спасский Ф. Г. Русское литургическое творчество... С. 192—193.

шое количество заимствованных элементов. Практически все они взяты из Общей Минеи: славник на стиховне («*Инок мнозсества, наставника тя почитаем...*»), седален по 2-й стихологии («*Страстная тьма отбег...*»), стихира по 50-м псалме («*Преподобие отче, во всю землю изыде вещание исправлений твоих...*»), богородичен после светильна («*Тя песньми немолчными ублажаем...*»), славник на хвалитех («*Преподобие отче, измлада в добродетели прилежно подвизався...*»). Отметим также богородичен после седална по 3-й песни («*Яко Деву и едину в женах...*»), который часто встречается в службах русским преподобным (например, в службах Александру Свирскому, Дионисию Глушицкому и др.). Кроме того, светилен службы на память Макария («*Многосветлый светильник, пустынное воспитание...*») является переработкой светильна Варлааму Хутынскому, использованного и в O_1 .⁴²

Светилен Варлааму Хутынскому⁴³

Восток востоком разумнаго солнца Христа свѣтозарная луча восия, и свѣтилникъ многосвѣтлый, пустынное воспитание и чистоты обителище, Христовы доброты ясно взирая, егоже умъ свои сианми озарив, тѣмже ты свѣтилника стяжавше, отче нашъ Варлааме, молим тя в мѣрѣ [!] съхраненом быти, память твою почитающих.

Светилен службы на обречение мощей Макария Калязинского (O_1)⁴⁴

Восток востоком разумнаго солнца Христа свѣтозарная луча восия, и свѣтилникъ многосвѣтлый, пустынное воспитание и чистотѣ обителище, Христовѣ добротѣ яснѣ взираа, егоже умъ свои сианми озарив, тѣмже ты свѣтилника стяжавше, отче нашъ Макарие, молим тя в миръ съхраненом быти, память твою почитающим.

Светилен службы на память Макария Калязинского⁴⁵

Многосвѣтлый свѣтилник, пустынное воспитание, чистоты сокровище, ангелом собесѣднике, дом Духа Пресвятаго, Макарие преподобне, непрестанно молися о верою почитающих пречестную память твою.

Приведенные совпадения свидетельствуют, во-первых, что светилен Варлааму был без изменений заимствован вариантом O_1 службы на

⁴² Общие для всех служб элементы светильнов подчеркнуты.

⁴³ Цит. по списку РНБ, собр. Погодина, № 512, л. 125 об.—126. В свою очередь нам удалось установить, что светилен Варлааму Хутынскому составлен Пахомием Логофетом из двух светильнов Савве Сербскому (светильны Савве Сербскому цит. по списку БАН, Архангельское собр., Д. 80, л. 253, их совпадения подчеркнуты):

Светильны Савве Сербскому

1) Свѣтилник ты многосвѣтлый, святителю, знаемъ молитвы, чадо пустыни въспитание, чистотѣ обителище, инокимъ спостника, нищимъ питателя, святителемъ свѣтлость, тѣмже ты, отче, вѣрно поем.

2) И востока мысленаго солнца Христа свѣтозарныя луча въсиавша и мрачную страну на западѣ людей своихъ просвѣтиша свѣтлостию словесъ и добродѣтели дѣланием, и нынѣ не преста и та Господеви молящеся сихъ в мирѣ съхранити, Саво и Симеоне, иже вашу память почитающих.

⁴⁴ Цит. по списку БАН, Архангельское собр., Д. 80, л. 341 об.

⁴⁵ Цит. по списку РГБ, ф. 304/1, № 802, л. 15.

Светилен Варлааму Хутынскому

Восток востоком, разумнаго солнца Христа свѣтозарная луча восия, и свѣтилникъ многосвѣтлый, пустынное воспитание и чистоты обителище, Христовы доброты ясно взирая, егоже умъ свои сианми озарив, тѣмже ты свѣтилника стяжавше, отче нашъ Варлааме, молим тя в мѣрѣ [!] съхраненом быти, память твою почитающих.

обретение мощей Макария Калязинского; а во-вторых, что составитель службы на память Макария Калязинского был знаком именно с вариантом О₁, так как только в этом варианте службы на обретение мощей святого использовался светилен «*Восток востоком разумнаго солнца...*».

Кроме указанных выше заимствований из Общей Минеи и службы Варлааму Хутынскому служба на память Макария Калязинского имеет текстологическую связь со службой Савве Крыпецкому. Например (разночтения выделены курсивом):

Служба на память Макария Калязинского⁴⁶

Добре течение совершив, *Макарие* преподобне, и ко Христу возхождение получил еси, честныя же твои мощи во гробѣ запечатлѣнны земли предаваема. Земля же от своих ядр предаѣтъ *священнолѣпна, цѣла же и неразрушима*, благоюхання и чудесы удивляюща. Честная же твоя рака паче камени самфира, отче, показася целебна бо и чудотворива, и паче злата вѣрным раздробляема на освящение душам же и телесем. Тѣмже Христа Бога моли даровати нам велию милость (3-я стихира на Господи возвах великой вечерни).⁴⁷

⁴⁶ Цит. по списку РГБ, ф. 304/1, № 802, л. 3.

⁴⁷ После завершения основной работы над текстом статьи нам удалось установить текстологическую связь этой стихире еще с одной службой. А именно — с двумя тропарями 2-го канона службы Савве Сербскому в современной Минее (Минея. Январь. М., 1983. Ч. 1. С. 459). Сопоставим эти тексты:

Стихира Макарию Калязинскому

Добре течение совершив, Макарие преподобне, и ко Христу возхождение получил еси, честныя же твои мощи во гробѣ запечатленны земли предаваема. Земля же от своих ядр предаѣтъ священнолѣпна, цѣла же и неразрушима, благоюхання и чудесы удивляюща. Честная же твоя рака паче камени самфира, отче, показася целебна бо и чудотворива, и паче злата вѣрным раздробляема на освящение душам же и телесем. Тѣмже Христа Бога моли даровати нам велию милость (3-я стихира на Господи возвах).

Служба Савве Крыпецкому⁴⁸

Добрѣ течение совершив, *Саво* преподобне, и къ Христу восхождение получил еси, честныя же твоя мощи *по святем представлении* въ гробѣ запечатлѣвъ и земли предаша. Земля же от своих ядр *святыя мощи и чудотворную персть твою в шестидесятое лѣто* предав тя, благоуханием и чудесы удивляюща. Честная же твоя рака паче камени самфира, отче, показася цѣлебна бо и чудотворива, и паче злата вѣрными раземлема на освящение душам же и телесем. Тѣмже Христа Бога моли даровати нам велию милость (славник на Господи возвах).

Канон Савве Сербскому

Земля от своих недр предаде тя священнолѣпна, цѣла же и неразрушима, благоуханием и чудесы удивляюща града жители перстию гроба твоего, пророчески вопиющия: праведницы во веки живут (8-я песнь, 1-й троп.).

Камене сапфира облажающая персть страдальнаго твоего тела дражайши, отче, показася целебна бо и чудотворива, и паче злата верными разделяема, поущими достойно: честна пред Господем смерть святых его (8-я песнь, 2-й троп.).

К сожалению, мы пока не можем судить о первичности того или иного текста, так как для этого необходимо изучить рукописную традицию службы Савве Сербскому. Тем не менее сам факт подобного совпадения чрезвычайно интересен: он свидетельствует о весьма глубоких взаимосвязях древнерусской и сербской гимнографии, в частности, в связи с именем Маркелла Безбородого.

⁴⁸ Цит. по списку РГБ, ф. 256 (собр. Румянцева), № 397, л. 306.

Стихира Савве Крыпецкому, в целом совпадая со стихирой Макарию Калязинскому, имеет ряд фактических уточнений. Так, при упоминании погребения тела святого здесь читаем фразу «по святем преставлении»; в средней части она называет число лет, прошедших после погребения святого до обретения его мощей. Характер различий в приведенных сопоставлениях допускает две возможности: либо автор службы Савве Крыпецкому распространял заимствованные элементы житийными подробностями, либо автор службы Макарию Калязинскому сокращал текст службы Савве Крыпецкому.

Савва Крыпецкий был канонизирован уже после Соборов 1547 и 1549 гг. По мнению Е. Е. Голубинского, местное празднование Савве было установлено в 1553—1554 гг.⁴⁹ Автором жития Саввы является известный псковский агиограф Василий-Варлаам.⁵⁰ Согласно надписанию, он же составил канон преподобному, а по мнению Р. П. Дмитриевой, и службу ему.⁵¹ В. И. Охотникова предположила, что «работу над житием Саввы Василий начал приблизительно в 1552—1553 г. и закончил житие до обретения мощей Саввы в 1554 г. После обретения мощей Василий внес в текст жития главу „О обретении мощей“ и написал канон Савве, обозначив дату завершения жития и канона — 1555 г.»⁵² Таким образом, работу Василия-Варлаама над службой Савве Крыпецкому можно датировать 1554—1555 гг., в то время как службу на память Макария Калязинского мы склонны относить ко времени около 1547 г. Следовательно, служба Макарию Калязинскому первична по отношению к службе Савве Крыпецкому.

Служба Савве Крыпецкому имеет ряд текстологических параллелей и в службе Савве Сторожевскому.⁵³ С небольшими изменениями в последних двух службах совпадают первая стихира на Господи воззвах («*Мира возненавидев, Христа возлюбил еси...*»), тропарь («*Пустьни явился еси доброе прозябение, преподобие...*»), седальны и богородичны по первой кафизме («*Законоу устроив свою жизнь...*», «*В кров Твой, Пречистая...*»), стихира и богородичен по полиелее

⁴⁹ Голубинский Е. Е. История канонизации святых в русской церкви. С. 112 и примеч. 1 на с. 112.

⁵⁰ См. статью о работе Василия-Варлаама над житием Саввы Крыпецкого с публикацией текста жития: Охотникова В. И. Рукописная традиция Жития Саввы Крыпецкого // ТОДРЛ. СПб., 2000. Т. 52. С. 293—347.

⁵¹ Дмитриева Р. П. Василий (в иноках Варлаам) // СК. Вып. 2, ч. 1. С. 112—115.

⁵² Охотникова В. И. Проложные редакции жития Саввы Крыпецкого. С. 94, примеч. 8.

⁵³ Нам также известен список службы Савве Вишерскому (РНБ, собр. Погодина, № 445, кон. XVI—нач. XVII в.), в котором содержится ряд общих элементов со службами Савве Сторожевскому и Савве Крыпецкому. Однако сравнение списка собр. Погодина, № 445 с рядом других списков службы Савве Вишерскому показало, что состав этого списка оригинальный и выходит за рамки ранней богослужебной традиции, основу которой составляла служба, написанная Пахомием Логофетом. Подробнее о соотношении служб Савве Сторожевскому, Савве Крыпецкому и Макарию Калязинскому см.: Смирнова А. Е. К вопросу об источниках служб Савве Крыпецкому // Псков в российской и европейской истории (к 1100-летию первого летописного упоминания): Международная научная конференция. М., 2003. Т. 2. С. 341—347.

(«Владыце Христу о всем, отче Савво, угодил еси...», «От всякаго прецения и озлобления человек спаси...»), ряд тропарей и богородичных в каноне, икос по 6-й песни («Всесильное Духа Святаго действо боговидио...»). Характер этих совпадений можно проследить на примере тропарей обоим Саввам (здесь и далее подчеркнуты совпадения текстов, разночтения выделены курсивом):

**Тропарь Савве
Сторожевскому⁵⁴**

Въ пустыни явился еси доброе прозябение, преподобне: от юности бо изволи чистое житие, духовному си учителю послѣдую, и того учении ум к небесным вперив, и стаду своему премудр наставник показая; тѣм и Христос пресветла тя свѣтилника чудесы обогати, Саво, отче наш, моли спастися душам нашим.

Тропарь Савве Крыпецкому⁵⁵

Пустыни явился еси доброе прозябение, преподобне, от юности бо изволив себѣ чистое житие, и от туждих стран пришел еси, и притекл еси к преподобному Ефросину, и проразсуждением учителя в пустыню вселися, и в ней обитель пречюдну въздвиг, и множество инок събрал еси и их наставил еси на истинный путь. Тѣм и Христос, видѣвъ твое благое изволение, яко пресвѣтла тя свѣтилника и по преставлении чудесы обогати. Саво, отче наш, молися Христу Богу о православном цари великом князи руском, и о всѣх крестоносных князех, иже даровати на враги побѣду, и стаду своему от враг невоевану быти, и всѣм нам спастися.

И тот и другой тропарь построены по единой канве, имеют одинаковое начало и сходный конец. В средней части, хотя и в разных выражениях, оба песнопения говорят о приходе подвижника к своему учителю и собственных учениках прославляемого святого. При этом тропарь Савве Крыпецкому более подробен в конкретных деталях: в нем названо имя преподобного Ефросина, указывается на благословение учителем подвигов святого, упоминается о создании обители, более распространена заключительная молебная часть. Иными словами, различия между песнопениями служб Савве Крыпецкому и Савве Сторожевскому имеют тот же характер, что и различия между элементами службы Савве Крыпецкому и службы на память Макария Калязинского.

Последовательная текстологическая связь службы Савве Крыпецкому со службами Савве Сторожевскому и Макарию Калязинскому допускает возможность, что служба Савве Крыпецкому использовалась в качестве источника для службы на память Макария Калязинского и службы Савве Сторожевскому. Однако рассмотрим это предположение.

Служба Савве Сторожевскому является анонимной, но создана она, вероятно, около 1547—1549 г.г., в годы официальной канонизации святого. Житие этого святого было написано Маркеллом Безбородым.⁵⁶ Создание жития Саввы Сторожевского относится ко времени до 1552 г., так как оно вошло в состав Успенского списка

⁵⁴ Цит. по списку РНБ, собр. Погодина, № 445, л. 370.

⁵⁵ Цит. по списку РГБ, собр. Румянцева, № 397, л. 307.

⁵⁶ Дмитриева Р. П. Маркелл. С. 103.

Великих Миней Четых, вложенного в Успенский собор в 1552 г. Можно предположить, что кроме жития Маркелл составил и службу Савве Сторожевскому. Во всяком случае, общецерковная канонизация последнего произошла не позднее 1549 г., и именно к этому времени следует относить начало литургического почитания святого.⁵⁷

Служба Савве Сторожевскому совпадает со службой Савве Крыпецкому исключительно в тех элементах, которые не отражены в службе Макарию Калязинскому. Наглядно характер взаимосвязей этих трех служб можно представить на примере одной из песен канона Савве Крыпецкому:

**Канон Савве Крыпецкому,
песнь 6⁵⁸**

Страдании подвиг твоих, преблаженне, *еже подвизаяся Господа ради*, и клас божественый възрастил еси, и питаеши благочестно възхваляющих тя *и по своем отшествии к Богу*, Саво, преподобне отче наш.

Нѣкогда, преподобне отче Саво, по преставлении твоём приидоша разбойницы нощию къ обители твоей, хотяще озлобити ученики твоя. Ты же молитвами своими безвѣстны их сътворил еси, и страхом объаты отбегоша.

Каплями потов твоих, преподобне, врагов ополчения попрал еси, *и сих безвѣстны сътворил еси*, и достигл еси ангельския невестественныя лики, *и с ними радуешися*.

Указания на совпадения

Страдании подвиг твоих, преблаженне, клас божественый възрастил еси и питаеши, благочестно възхваляющих тя, Саво преподобне отче наш.

— **Канон Савве Сторожевскому (песнь 6, троп. 1)**

Нѣкогда приидоша разбойницы в нощи к преподобнаго обители, еже разграбити монастырь святаго Савы.<...> И абие за собою яко слышатися разбойником онем множеству человек, възслед их женушим, и старца посреди человек онех святолепна,<...> грозна и глаголюща к разбойником онем: «Почто монастырь мой хоцете разграбити и братию мою погубити! Но отидете отсуду и, шедше, покайтеся к тому такая не творити. Аще ли не отидите, то мольбу сотворю на вас к Небесному Царю, Владыце Христу, и вы зле погибнете». И тако отбегоша разбойницы, но абие некая Божия сила устрашаше их молитвами святаго отца Савы.

— **Житие Саввы Крыпецкого в редакции Василия-Варлаама (чудо 1)⁵⁹**

Каплями потов твоих, преподобне, врагов ополчения попрал еси и достигл еси ангельския невестественныя лики.

— **Канон Савве Сторожевскому (песнь 6, троп. 3)**

⁵⁷ Согласно мнению Е. Е. Голубинского, имя Саввы Сторожевского читается лишь в одном из трех списков святых, канонизированных на Соборе 1547 г., — указе в Троицкий монастырь. Несмотря на это, ученый склонен относить канонизацию Саввы Сторожевского ко времени Соборов 1547—1549 гг. (*Голубинский Е. Е. История канонизации святых в русской церкви*. С. 100).

⁵⁸ Цит. по списку РГБ, ф. 256 (собр. Румянцева), № 397, л. 559.

⁵⁹ Цит. по публикации жития: *Охотникова В. И. Рукописная традиция жития Саввы Крыпецкого*. С. 328.

Честна смерть яви блаженнаго отца Саву пред Тобою, Боже всяческих, егоже память почитающих человек, врачество безмѣдно *бысть от честныа его раки.*

Богородичен: Всеблагая Владычице, яже Преплагаго Бога плотию рождшиа, озлобленное страстьми мое сердце *освяти*, да вѣрою и любовию *пою* и величаю Тя.

Честна смерть явися блаженнаго Макария пред Тобою, Блаже всяческих, егоже память почитающих врачество безмѣдно *явил еси.*

— Канон 1 Макарию Калязинскому (песнь 6, троп. 2)

Всеблагая Владычице, яже Преплагаго Бога плотию рождѣши, озлобленное страстьми мое сердце *очисти*, да вѣрою и любовию величаю Тя.

— Канон Савве Сторожевскому (песнь 6, богородичен)

Сложно представить, чтобы два автора, независимо друг от друга заимствуя для своих произведений (равномерно на всем протяжении чинопоследования) разные песнопения службы Савве Крыпецкому, ни разу не совпали в своих выборках. Если же служба Савве Сторожевскому и служба на память Макария Калязинского созданы одним автором, вероятность того, что автор этот тщательно выбирал для заимствования элементы службы Савве Крыпецкому, стараясь ни разу не повториться, также очень мала; во всяком случае, подобные примеры нам неизвестны. Кроме того, выделенные нами курсивом в каноне Савве Крыпецкому разночтения носят характер стилистических вставок в заимствованные тексты, в то время как исключение их из песнопений Савве Сторожевскому и Макарию Калязинскому бессмысленно. Таким образом, на наш взгляд, более правдоподобно обратное соотношение служб, при котором службы Савве Сторожевскому и Макарию Калязинскому легли в основу службы Савве Крыпецкому. Это подтверждается и хронологией прославления названных святых. Как уже говорилось, канонизация Макария и Саввы Сторожевского произошла несколькими годами ранее канонизации Саввы Крыпецкого. Следовательно, именно Василий-Варлаам прибег к заимствованиям при составлении службы Савве Крыпецкому. Об использовании Василием-Варлаамом подобного метода при работе над гимнографическими произведениями писал Ф. Г. Спасский. Так, он указывал, что при составлении службы Георгию Новому Василий использовал фрагменты службы Иоанну Новому, вставляя лишь изредка житийные факты в заимствованные стихиры или же дописывая свои «крайне громоздкие и неуклюжие» элементы. Анализируя службу Георгию Новому, Спасский приходит к выводу, что «задачу соединения (службы Иоанну Новому и жития Григория Нового. — А. С.) Василий выполнил неудачно: стихиры показывают, что он не совладал с материалом и мысль его тонет в житийном нагромождении».⁶⁰

⁶⁰ Спасский Ф. Г. Русское литургическое творчество... С. 42—43. Подобную оценку гимнографического творчества Василия-Варлаама дал и известный болгарский литургист Стефан Кожухаров, анализируя службу Георгию Новому: «За софийския мъченик в Русия е създадена и служба от руския книжовник Василий, която не съвпа-

Таким образом, учитывая, что, во-первых, Макарий Калязинский и Савва Сторожевский были канонизированы ранее Саввы Крыпецкого и потому раньше должно было оформиться их богослужебное почитание, а во-вторых, что Василий-Варлаам прибегал к компиляциям при составлении других служб, мы склонны считать службу Савве Крыпецкому составленной из служб Савве Сторожевскому и Макарию Калязинскому.⁶¹ Следовательно, службу на память Макария Калязинского, за исключением вышеуказанных элементов, совпадающих с элементами службы Варлааму Хутынскому (малая вечерня и обработка святильна Варлааму Хутынскому), можно считать оригинальной, авторской.

Но этим текстологические загадки служб на память Макария Калязинского не исчерпываются. В одной из стихир службы читаем фразу: «*О, преславное чудо! Яко звезда от запада, Макарие, провозсиял еси...*». На первый взгляд, выражение «звезда от запада» можно воспринять как гимнографический топос типа «звезда от востока» или «солнце от востока до запада». Однако если в последних примерах значение топоса вполне прозрачно: солнце и звезда исходят от востока, т. е. со стороны, служащей источником света, в том числе духовного (ср.: «Востокъ имя Ему...»), то «звезда от запада» в качестве топоса имеет прямо противоположное значение, ибо с запада приходит тьма.⁶² В таком контексте мы должны признать, что автор стихир, скорее всего, имел в виду биографические данные о святом. Сообщение о западном происхождении святого содержится только в одном памятнике агиографического цикла, посвященного Макарию Калязинскому, — проложном житии.

Впервые существование проложного жития Макария Калязинского отметила М. Д. Каган, указав его в составе печатного Пролога 1643 г.⁶³ На основании несоответствия биографических фактов в проложном и полном текстах⁶⁴ исследовательница предположила

да с българската служба за Георги Нови. Важно за нас тук е да отбележим, че руската служба се намира в пряка зависимост от Цамблаковата служба за Йоан Нови, от която Василий свободно компилира отделни фрази и цели предложения, някои запазва непроменени, а други просто разширява. Показателна за неговия метод на работа е преработка на канона. Василий надписва Цамблаковия акростих, но не го спазва в канона, спазва гласа, но променя ирмосите, поставя други богородични тропари към всяка песен, съкращава обема на песните» (*Кожухаров С. Търновската книжовна школа и развитието на химничната поезия в старата българска литература // Търновска книжовна школа. София, 1974. Вып. 1. С. 277—309*)

⁶¹ Подробно о соотношении служб Савве Сторожевскому, Савве Крыпецкому и Макарию Калязинскому см.: *Смирнова А. Е.* К вопросу об источниках службы Савве Крыпецкому.

⁶² Рассуждение о духовном значении этих сторон света находим в богословской литературе, например: «...востокъ же Божество, и свѣтъ присносущии, на запад же възхоженъ общенъ человеческыя нищеты. Западъ сущъ и ношъ къ вышней свѣтлости» (Григорий Богослова 16 слов с толкованиями Никиты Ираклийского. Цит. по кн.: *Словарь древнерусского языка (XI—XIV вв.)*. М. 1999. Т. 3. С. 330).

⁶³ *Каган М. Д.* Житие Макария Калязинского // СК. Вып. 2, ч. 1. С. 296.

⁶⁴ В проложном житии сказано, что Макарий «*бысть убо от западных стран*» и поселился в пустыне близ града Дмитрова; в полном житии Макарий происходит из Кашина, а подвизается недалеко от Кашина — в Калязине.

независимое происхождение проложного жития Макария. Г. С. Гадалова поддержала эту гипотезу, допуская, что текст проложного жития составлен кем-то из столичных монахов, не знавших подлинной биографии святого. Она выделила две редакции проложного жития. По мнению исследовательницы, 1-я редакция, созданная в XVI в., существует в двух вариантах: полном и кратком.⁶⁵ 2-я редакция создана в XVII в.⁶⁶

Краткий вариант 1-й редакции (далее — Пр₁) состоит из нескольких предложений и напоминает рабочую справку о святом, канву для жития. Содержащиеся в нем сведения сильно отличаются от сведений, сообщаемых полным житием. Пр₁ говорит о жизни святого в пустыне «близ града Дмитрова» (а не Кашина), устройении здесь храма Святой Троицы, о переходе Макария на новое место — на Волгу, в 15 поприщах от Кашина, и создании там монастыря, хотя, по сообщению полного жития, монастырь с церковью Троицы создан святым в Калязине недалеко от Кашина.⁶⁷ Единственным общим фактом Пр₁ и полного жития является дата смерти святого — 6991 (1483) г. Все это свидетельствует о том, что составитель Пр₁ не был знаком ни с одним из текстов агиографического цикла. Подобного рода краткие справки могли составляться при подготовке к канонизации. Однако трудно представить, чтобы текст с неподтвержденными данными использовался в этих целях при наличии воспоминаний о Макарии Калязинском его родственницы — старицы Ефросинии.⁶⁸

Полный вариант 1-й редакции (далее — Пр₂) значительно отличается от предыдущего: он сильно распространяет скудные сведения

⁶⁵ Гадалова Г. С. Канонизация преподобного Макария Калязинского... С. 48. Исследовательница указывает 4 списка полного варианта и 2 списка краткого варианта 1-й редакции проложного жития (в названной статье шифр БАН, Основное собр., 13.13.24 указан неверно; шифр рукописи — БАН, Основное собр., 33.13.24). Самый ранний список полного варианта 1-й редакции, по мнению Г. С. Гадаловой, относится к 1547 г. Однако датировка сборника РГБ, Румянцевское собр., № 397, а следовательно, и появления полного варианта 1-й редакции проложного жития требует уточнения (см. примеч. 17).

⁶⁶ Нам представляется возможным внести некоторые поправки в данную классификацию. Существенные дополнения и исправления краткого проложного текста полным позволяют, на наш взгляд, говорить не о вариантах, а о редакциях проложного жития в XVI в. На наш взгляд, целесообразнее выделять две редакции сер. XVI в. и 3-ю редакцию конца XVII в. Последняя не входит в круг интересующих нас текстов по причине своего позднего происхождения. Впрочем, предложенная поправка требует текстологических подтверждений, которые выходят за рамки данной статьи. Поэтому в настоящей работе мы будем пользоваться классификацией Г. С. Гадаловой, называя тексты XVI в. вариантами 1-й редакции.

⁶⁷ Возможно, здесь в Пр₁ в искаженном виде отразились сведения о первоначальном жительстве Макария и принятии им пострига в Николаевском Клобукове монастыре в Кашине. См., например, издание текста полного жития в кн.: Жития святых в древнерусской письменности. Вып. 1. С. 81—96.

⁶⁸ О распространенности текста записки Ефросинии, составленной в 1524 г., см.: Крушельницкая Е. В. Записка о Макарии Калязинском. С. 308—314. О возможном богослужебном назначении Пр₁ говорит помещение его в составе службы (в качестве чтения по 6-й песни) в списке РНБ, собр. Колобова, № 32.

Пр₁ о создании монастыря и жизни святого в нем, исключает сообщение о переходе святого на новое место, подробнее, но без даты, рассказывает о смерти и погребении святого, а также об обретении его мощей. Кроме того, в нем содержатся уникальные сведения о двойном обретении мощей: после первого обретения, дата которого не указана, раку раздробили ищущие исцеления; тогда мощи были обретены вновь и переложены в новый гроб. При этом дата второго обретения — 27 мая, день памяти священномученика Ферапонта — указана, вероятно, ошибочно, так как в Сказании об обретении мощей Макария Калязинского называется 26 мая, день памяти апостола Карпа.⁶⁹ Впрочем, рассказ Пр₂ о двойном обретении останков святого в целом не противоречит Сказанию об обретении мощей. Согласно последнему, мощи были обретены в 1521 г. при копании фундамента церкви, после этого от них происходило множество чудес, записи о которых были посланы сперва князю Юрию Ивановичу, потом Василию III и, наконец, митрополиту Даниилу. Местная канонизация святого состоялась только в 1523 г. За эти два года жаждущие исцеления действительно могли разнести гроб святого по кусочкам, так что к его прославлению понадобилось соорудить новый гроб. Практику отщепления частиц от гроба Макария подтверждает рассказ в одном из чудес: «...вземше от преподобнаго раки часть древа, святиша воду».⁷⁰ Кроме Пр₂ и Сказания о чудесах о расщеплении гроба святого жаждущими исцеления говорит только один текст цикла — служба на память Макария: «честная же твоя рака <...>, отче, показася целебна бо и чюдотворива, и паче злата вѣрным<i> раздробляема на освящение душам же и телесем...». Следует также отметить, что при всей скупости службы на фактический материал из конкретных фактов о жизни и мощах святого в ней сообщаются только те, которые отражены в Пр₂ (западное происхождение святого, воздвижение им «в пустыни» храма во имя Святой Троицы, обретение мощей святого «целыми и неразрушимыми», раздробление раки, упоминание о чудесах от мощей святого).

Сложно установить источник для обоих видов проложной редакции XVI в. Несмотря на указанные различия, связь Пр₁ с Пр₂ несомненна. Очевидно, что и тот и другой тексты взяли за основу данные о жизни святого, не отразившиеся в других житийных текстах. С одной стороны, особенность рассказов Пр₁ и Пр₂ можно было бы объяснить тем, что они создавались в отдалении от Калязина и Москвы, где особенно почитался святой, до появления в 1547 г. подробного жития святого. С другой стороны, появление в Пр₁ сообщения о близости места подвигов Макария к Дмитрову, возможно, вызвано особым почитанием Макария в Дмитрове. Кроме Пр₁ и

⁶⁹ Ср. с датой первого обретения мощей, зафиксированной в летописях под 7029 (1521) г.: «Того же лѣта, маиа въ 14 день, въ вотчинѣ благовѣрнаго князя Георгия Ивановича Московскаго, въ Кашинѣ, въ Калязинѣ монастырѣ <...> обрѣтоша мощи преподобнаго игумена Макариа...» (ПСРЛ. СПб., 1859. Т. 8. С. 269).

⁷⁰ 36-е чудо полного Сказания о чудесах Макария Калязинского (чудо об Ирине Бузанчиевой). Цит. по списку РНБ, Соловецкое собр., № 826/936, л. 538 об.

Пр₂, ни в одном другом письменном источнике не говорится о прижизненной связи Макария со столицей Дмитровского княжества. Поэтому чрезвычайно интересно сообщение М. Н. Тихомирова о том, что в Дмитрове «подворье Калязина монастыря будто бы было построено на том месте, где была землянка, в которой жил Макарий». «Но житие его, — продолжает исследователь, — ничего не говорит о пребывании Макария в Дмитрове, хотя еще при мне сохранялась устная легенда о дмитровских жителях Фуфаевых (в XVII в. Фуфаевы уже известны в Дмитрове), будто бы их проклял Макарий за насмешки над ним, и с тех пор все Фуфаевы обладают недостатками речи».⁷⁰ Таким образом, вопрос об источниках проложного жития, а соответственно, и службы на память Макария Калязинского, остается открытым.

Связь службы на память Макария Калязинского с Пр₂ прослеживается на всем протяжении вечерни:

Пр₂⁷²

Преподобный и богоносный отец наш
Макарий бысть убо от западных стран.

*Измлада Христа възлюбив от вся ду-
ши своея и водами напоен бысть Божиа
разума, и плод благоуханен явися житием
своим.*

от юности имый совершенную муд-
рость, крѣпок душею и сердцем *быв*. И паки
отлучися мирских наслаждений, и
прия ангельский образ, и добръ подвизав-
ся постом, и слезными течением, и бдѣни-
ем, и молитвами, и всяцѣм въздержанием,

Служба на память Макария
Калязинского⁷³

О, преславное чудо! Яко звезда от за-
пада, Макарие, провозсиял еси, бысть
правило добродѣтели, иноком утверже-
ние, постником удобрение, тѣмже сошед-
шея в память твою Христа возвеличим,
прославляющаго своя угодники.
(1-я стихира на стиховне)

Радуйся, священнаа главо, отче Мака-
рие богомудре, Божиа разума водами на-
поъемь, и плод благоуханен явися жити-
ем своим *от юности*, преподобне, аще и
человек естеством был еси, ангельский на
земли пожил еси, страх Божий възлюбив
и заповедѣм его присно поучаяся, тих же и
утѣшителен словесы показася, милостив
и кроток был еси. И нынѣ радости Госпо-
да своего сподобися, прилежно молися
даровати душам нашим велию милость.
(1-я стихира на Господи въззвах на вели-
кой вечерне)

Преподобне отче, от юности имый
свършенную мудрость, кроток душею и
сердцем был еси⁷⁴, възделе отлучитися
мирьских наслаждений, телесныя стра-
сти умори въздръжанием и къ бестрастия
высотѣ, отче, возшел еси, и свѣтодател-

⁷¹ Тихомиров М. Н. Российское государство XV—XVII веков. М., 1973. С. 214.

⁷² Цит. по списку РГБ, ф. 256 (собр. Румянцева), № 397, л. 360 об.—361 об. В спи-
ске представлено проложное житие Макария Калязинского полного вида 1-й редак-
ции (по классификации Г. С. Гадаловой), текст которого приводится здесь с незначи-
тельными сокращениями.

⁷³ Цит. по списку Кирилло-Белозерское собр., № 452/709, л. 157 об.—160 об.

⁷⁴ В некоторых списках службы на память Макария Калязинского читается: «кро-
ток душею и тѣлом был еси». См. об этом разночтении ниже.

и чистою телесною душою просвѣщая, единому Богу себѣ возложив.

И посем краснѣи свои нозѣ преподобный к течению простер и абие близ града Дмитрова обрѣте пустыню велию и прекрасну зѣло, и ту водворися, и многим воздержанием плоть свою умертвив святей. И посем храм въ <славу>⁷⁵ святыя Троица воздвиг на мѣсте том, и всем людем, яко заря, восия житием своим. И прослы слава о нем во всей величѣй Руси. И начаша мнози приходити к святому от князь, и боляр, и велмож, и вси христороубивии людие пользы ради. Святей же всѣх наказываше и учаше о ползе душевной. И посем собрашася къ святому иноку множества сожительствовати с ним. Святей же добрѣ принимаше всѣх и сам образ быв собою во всѣх показа добродѣтелех к Богу <...>

И добрѣ управив стадо свое, и къ Христу восхождение получив, и во старости ко Господу преставися, егоже измлада възлюби. И погребен бысть честно ученики своими в созданным его монастыри по правую страну церкви Святыя Троицы, у южных врат. И абие не по мнозѣх лѣтѣх земля изда изъ недр⁷⁶ своих честное и многодрудное тѣло святаго отца цѣло и неразрушимо, благоуханием и чудесы цвѣтущо. И посем честную раку, в нейже мощи святаго лежаху, вѣрных множество рахдробляху на освящение душам и тѣлесем своим, и на исцѣление неисцѣльным страстем.

Приведенные примеры не оставляют сомнений в том, что тексты службы и проложного жития создавались в зависимости один от другого. На наш взгляд, служба не могла быть источником сведений о Макарии для проложного жития святого. Приведем свои аргументы:

1) во-первых, все текстологические совпадения проложного жития и службы сосредоточены только в песнопениях великой вечерни (стихиры на Господи воззвах, на литии и на стиховне), тогда как на протяжении всей утрени нет ни одного совпадения;

ными зарями просвѣщаем, истачаешы исцеления и отгонишы духи лукавыя от притѣкающих ти с вѣрою, тѣм память твою почитаем, досточюдне.

(1-я стихира на литии)

Радуясь, преподобне отче Макарие, краснѣи свои нозе добльственне к течению простерл еси и пустыню достигл еси, и храм во славу святыя Троица воздвигл еси, и множество инок собрал еси и добродѣтелми сих просвѣтил еси и вселился еси, идеже свѣтъ невечерний, идѣже ангел ликостоания, с нимиже, преподобне, моли спастися душам нашим.

(2-я стихира на Господи воззвах на великой вечерне)

Добрѣ течение совѣршыв, Макарие преподобне, и къ Христу возхождение получил еси, честныя же твоя мощи во гробѣ запечатленна земли предаваема. Земля же от своих ядр предает ты священнолѣпна, цела же и неразрушима, благоуханием и чудесы удивляюща. Честнаа же твоя рака паче камени самфира, отче, показася, цѣлебна бо и чудотворива, и паче злата вѣрными раздробляема на освящение душам же и телесем, тѣмже Христа Бога моли даровати нам велию милость.

(3-я стихира на Господи воззвах)

⁷⁵ В списке «лаву», испр. другой рукой на «лавру». Здесь испр. по списку РГБ, ф. 304/1, № 802: «славу».

⁷⁶ В списке РГБ, ф. 304/1, № 802 — «ядр».

2) во-вторых, житийная канва в службе нарушена и запутана, и требуется особое внимание, чтобы восстановить порядок упоминаемых событий;

3) Пр₂ содержит несколько фактографических подробностей, источником которых никак не могла быть служба святому (пустынничеству «близ града Дмитрова», популярность святого среди «князей, бояр и вельмож», погребение в монастыре «у южных врат» Троицкой церкви).

Следовательно, текст службы появился позднее Пр₂ и создавался на его основе. Кто же был автором службы на память Макария Калязинского?

Службу на память Макария Калязинского, как и житие святого, преосвященный Филарет Гумилевский приписывал иноку Макарию,⁷⁷ который, однако, по мнению В. О. Ключевского, являлся лишь поздним редактором Сказания о чудесах.⁷⁸ Ф. Г. Спасский считал составителем службы Романа, автора жития Ефрема Перекормского. Эта атрибуция основана на выделении Спасским акростиha «РОМН» в одном из канонов службы.⁷⁹

Действительно, в большинстве списков службы в 9-й песни 1-го канона можно предположить акростиh «РОМН». Все списки службы на память Макария Калязинского содержат два канона: «*Отверзи ми, Христе, устие воспети подвиги угодника Твоего...*» (1-й канон) и «*Ума чистыми светлостьми божественная зря...*» (2-й канон). Наличие в службе двух канонов святому чаще всего свидетельствует о соединении двух богослужебных комплексов. Это может быть результатом соединения двух служб святому или вpletения в новую службу существовавшего отдельно канона. В случае со службой на память Макария Калязинского дело обстоит иначе, так как, насколько позволяют судить исследуемые списки XVI в., ни тот ни другой канон не существовали отдельно до составления службы на память Макария Калязинского. Возможное указание на причину одновременного появления сразу двух канонов дает их содержательный анализ. Оба канона содержат мало информации, однако 1-й канон («*Отверзи ми, Христе, устие воспети подвиги...*») посвящен прославлению жития святого, в то время как 2-й («*Ума чистыми светлостьми...*») говорит преимущественно о мощах святого и чудесах от них. Мы предполагаем, что оба канона появились одновременно в составе службы на память Макария Калязинского, хотя посвящены разным темам.⁸⁰ Заметим, что в списках, где в 9-й песни читается сочетание «РОМН», каноны не имеют в надписании указаний на акростиh.

⁷⁷ Филарет (Гумилевский), архиеп. Обзор русской духовной литературы. Харьков, 1859. Кн. 1: 862—1720. С. 208—209 (№ 133).

⁷⁸ Ключевский. С. 290.

⁷⁹ Спасский Ф. Г. Русское литургическое творчество... С. 192—193.

⁸⁰ Подобную картину мы наблюдаем, например, в службе Никите Новгородскому, которая также содержит два канона: 1-й посвящен прославлению жития святого, а 2-й — обретению мощей и чудесам от них.

Г. С. Гадалова предположила, что автором службы на преставление преподобного Макария Калязинского «был один из насельников Калязинского монастыря».⁸¹

В связи с упомянутыми гипотезами об авторстве службы на память Макария Калязинского особый интерес представляют обнаруженные Г. С. Гадаловой в обоих канонах подписи Маркелла Безбородого. Исследовательница нашла ряд списков, в которых на месте предполагаемой Ф. Г. Спасским подписи «РОМН» (Роман) стоит «МРКЛ» (Маркелл).⁸² Одновременно с подписью «МРКЛ» в списках фиксируются надписание к 1-му канону с указанием на наличие в 9-й песни подписи и акростих «МАКЛ» в 9-й песни 2-го канона. Наличие в канонах подписей-акростихов Маркелла Г. С. Гадалова объясняет редактированием службы.⁸³

Гипотеза Г. С. Гадаловой о вторичности подписи «Маркелл» строится на предположении Ф. Г. Спасского, что составителем 1-го канона является инок Роман, автор жития Ефрема Перекомского.⁸⁴ При условии, что читаемые заглавные буквы тропарей 9-й песни 1-го канона — «РОМН» — действительно подпись «Роман» и что эта подпись была в каноне изначально, появление новой подписи можно было бы объяснить тем, что инок Роман получил, например, после пострига в мантию, новое имя — Маркелл. В таком случае он мог возвратиться к своему произведению, чтобы изменить подпись путем перестановки тропарей канона и первых фраз в них. Однако такое объяснение подписи Романа — предполагаемого автора жития Ефрема Перекомского — невозможно, так как уже в 1523 г. он был игуменом и не мог получить новое имя.⁸⁵ Более того, само авторство Романа по отношению к житию Ефрема Перекомского поставлено современными исследователями под сомнение. Так, М. А. Федотова считает, что житие Ефрема написано в XVII в. и нет оснований доверять надписанию жития, приписывающему авторство Роману.⁸⁵ Можно вообще усомниться в том, что Роман был писателем, а тем более гимнографом. Другие русские гимнографы XVI в. с этим именем нам неизвестны. Сочетание «РОМН» в 1-м каноне Макарию Калязинскому, скорее всего, случайность, в то время как атрибуция подписей «МРКЛ» и «МАКЛ» Маркеллу Безбородому для нас несомненна. Однако найти объяснение наличию подписей этого гимнографа только в нескольких списках службы достаточно сложно. Обратимся к рукописям.

По составу песнопений и наличию подписей в канонах можно выделить следующие варианты службы на память Макария Калязинского:

⁸¹ Гадалова Г. С. Канонизация преподобного Макария Калязинского... С. 50.

⁸² См. списки РГБ: ф. 304/1, № 802; ф. 228, № 120; ф. 113, № 394; РНБ, ОСПК, О.1.23.

⁸³ Гадалова Г. С. Канонизация преподобного Макария Калязинского... С. 51.

⁸⁴ Гадалова Г. С. 1) К вопросу об авторе Службы и Жития преподобного Макария Калязинского; 2) Канонизация преподобного Макария Калязинского... С. 49—51.

⁸⁵ Соколова Л. В. Роман // СК. Вып. 2, ч. 2. С. 311—313.

⁸⁶ Федотова М. А. К вопросу о житии Ефрема Перекомского // Книжные центры Древней Руси: Севернорусские монастыри. СПб., 2001. С. 152—160.

1. Служба с двумя канонами без подписей (далее — ПАБ⁸⁷) — 18 списков.

По заглавиям списков эту группу можно разделить на подгруппы:

- 1) «Месяца марта в 27(!) преподобного Макария Колязинского» (РНБ, собр. Погодина, № 576);
 - 2) «Месяца марта в 17 преставление преподобного (*вариант*: и богоносного) отца нашего Макария игумена Колязинского (*вариант*: чудотворца)» (ИРЛИ, Пинежское собр., № 2; РНБ: Кирилло-Белозерское собр., № 451/708; Кирилло-Белозерское собр., № 452/709; Кирилло-Белозерское собр., № 454/711; ОСРК, F.I.176; ОСРК, Q.I.173);
 - 3) «Месяца марта в 17 преставление преподобного отца нашего игумена Макария чудотворца, составльшаго обитель Колязино именуемо» (Архив СПбИИ, ф. 238, оп. 1, № 245;⁸⁸ БАН, Архангельское собр., Кр. № 11; РНБ: Кирилло-Белозерское собр., № 378/635; собр. Погодина, № 497 (сокращенный вариант заглавия); собр. Погодина, № 577; Софийское собр., № 410; собр. Титова, № 2124; собр. Титова, № 3513);
 - 4) «Месяца того же (марта. — А. С.) в 17 день преподобного отца нашего Макария игумена Живоначлыи Троицы Колязиньскаго новаго чудотворца» (РГБ, ф. 256 (собр. Румянцева), № 397);
 - 5) «Служба преподобного отца нашего игумена Макария Колязинскаго чудотворца» (ГАТО, ф. 1409, оп. 1, д. 613; РНБ, собр. Колобова, № 32).
2. Служба с двумя канонами и с двумя подписями «МРКЛ» и «МАКЛ» (далее — ПА₁Б₁) — 3 списка. Из трех известных нам списков заглавие сохранили только два: «Месяца мая 26, обрѣтение мощей преподобного отца нашего игумена Макария Колязинскаго чудотворца» (РГБ: ф. 304/1, № 802; ф. 228, № 120). В списке РНБ, ОСРК, О.И.23 начало службы с заглавием утрачено.⁸⁹

⁸⁷ Буквой П мы условно обозначаем службу на память Макария Колязинского; буквами А и Б — соответственно 1-й и 2-й каноны в составе этой службы; далее А₁ — 1-й канон с подписью «МРКЛ»; Б₁ — 2-й канон с подписью «МАКЛ».

⁸⁸ В данной рукописи перед службой на память в варианте ПАБ помещена малая вечерня из службы на обретение мощей с собственным заглавием: «Месяца мая в 26 день обрѣтение честных мощей преподобного отца нашего игумена Макария Колязинскаго чудотворца» (л. 1—3 об.).

⁸⁹ Вероятно, к этой же группе относится указываемый Г. С. Гадаловой список МГУ НБ ОРК и Р, № 1308 (л. 139—171), который нам, к сожалению, пока недоступен (Гадалова Г. С. Канонизация преподобного Макария Колязинского... С. 50, примеч. 39). Мы сознательно не включаем в этот перечень список РГБ, ф. 113, № 394 (Канонник, XVII в.), который содержит только тропарь Макарию и 1-й канон святому с подписью «МРКЛ», так как для нас прежде всего важно проследить формирование гимнографического комплекса службы на память Макария.

Хотя в последнем варианте служба надписана как служба на обретение мощей святого, тем не менее мы имеем основания предполагать, что такое употребление данной службы вторично. Аргументы в пользу этой точки зрения мы приведем немного позже. Сейчас для нас важно, что в этой группе, несмотря на иное заглавие, комплекс песнопений почти полностью повторяет другие группы.

3. Служба с двумя канонами и с подписью «МАКЛ» во 2-м каноне (далее — ПАБ₁) — 1 список (БАН, Архангельское собр., Д. 64).

Заглавие списка близко к заглавию 2-й подгруппы первого варианта службы: «Месяца марта в 17, святого праведнаго Алексия, человека Божия. В той же день преставление преподобнаго отца нашего игумена Макария Колязинскаго чудотворца».

Остановимся подробнее на характере сходств и различий выделенных нами групп и их взаимосвязях.

В отличие от ПАБ, варианты ПА₁Б₁ и ПАБ₁ имеют признак торжественного богослужения — песнопения малой вечерни, которые соотвествуют службе на обретение мощей (вариант О₂).⁹⁰

Кроме малой вечерни и подписей «МРКЛ» и «МАКЛ» вариант ПА₁Б₁ имеет следующие отличия от ПАБ:

а) по 3-й песни стоит кондак 2-го гласа, который является переработкой кондака по 6-й песни из службы на обретение мощей:

**Кондак в О₁⁹¹
по 6-й песни**

Вышних желая, въздержания, труды и поты напитався, желание плоти твоеа обуздав, чюдес дар приим от Христа Бога, свѣтилник явися пресвѣтлый, тѣмже Христова церкви славит тя вся, преподобне Макарие, отче наш.

**Кондак в ПАБ и ПА₁Б₁
по 6-й песни**

Вышних желая, въздержания, труды и поты напитався, желания плоти твоя обуздав, чюдес дар приим от Христа Бога, свѣтилник явися пресвѣтлый, тѣмже Христова церкви пѣснями славит тя, преподобне Макарие, отче наш.

**Кондак в ПА₁Б₁
по 3-й песни**

Вышних, богомудре, желая, земная взненавидѣвъ, пустыню достигл еси, и в ней добродѣтели око сердца твоего преочистив, ангелом съжител показася, тѣмже Христова церкви пѣснями славит тя, преподобне Макарие, отче наш.

⁹⁰ Как указывалось выше, наличие в составе службы малой вечерни является признаком особо торжественного богослужения — всенощного бдения. Работая с печатными минеями, Ф. Г. Спасский отметил, что служба Макарию не имеет малой вечерни, так как выпадает на Великий пост, когда всенощное бдение служит только накануне воскресных дней и Благовещения (*Спасский Ф. Г. Русское литургическое творчество... С. 192*). Вероятно, Ф. Г. Спасский имел в виду указание современного Типикона на то, что во время пения Постной Триоди даже в дни памяти великих святых и храмовых праздников не положено совершать всенощное бдение. Однако проведенное А. Дмитриевским исследование местных уставов XVI в. показало, что названное указание Типикона в этот период не распространялось на храмовые праздники (*Дмитриевский А. Богослужение русской церкви в XVI веке. Казань, 1884. Ч. 1. Службы круга седмичного и годичного и чинопоследования таинств. С. 197, 208—223*). Если допустить, что служение «великому чудотворцу» в день памяти над его мощами приравнивалось к храмовому празднику, то появление в ПАБ₁ и ПА₁Б₁ малой вечерни и стихир на литии вполне законно. Впрочем, следует отметить, что, судя по заглавию, вариант ПА₁Б₁ предназначен для употребления в день обретения мощей святого 26 мая, т. е. уже в период после Великого поста.

⁹¹ Цит. по списку РНБ, собр. Титова, № 664, л. 320 об.

б) там же (по 3-й песни) помещен 2-й икос («*Бесстрастием украсив житие свое...*»), не имеющий совпадений с песнопениями ПАБ;
в) после 9-й песни добавлен еще один светилен («*Лик предивен чудно собрався ученик твоих...*») с богородичном («*Иже Твоему образу не поклоняющихся...*»), не имеющие общих чтений с ПАБ.

Особого внимания заслуживает тот факт, что кондак и икос, отличные от соответствующих песнопений ПАБ, помещены в ПА₁Б₁ по 3-й песни, что свидетельствует об их связи со 2-м канонам с подписанием «МАКЛ».⁹² Кондак и икос вообще являются одними из самых важных песнопений минейного чинопоследования. Как писал известный литургист иерей Константин Никольский, «кондак и седален по 3-й песни, кондак и икос по 6-й песни, светилен по 9-й песни собою составляют вкратце мысли всего канона».⁹³ Особая композиционная роль отводится кондаку по 6-й песни, заключающему в себе «ту общую мысль, которая развита во всем возледовании».⁹⁴

Последний вариант службы на память Макарию Калязинскому — ПАБ₁ — отличается от ПА₁Б₁ только тем, что указанные кондак «*Вышних желая, богомудре...*» и икос «*Бесстрастием украсив житие свое...*», стоящие в ПА₁Б₁ после 3-й песни, здесь помещены после 6-й песни на месте отсутствующих в ПАБ₁ кондака «*Вышних желая, воздержания, труды и поты...*» и икоса «*Ангел земный и человек небесный...*».

Именно эти отличия ПА₁Б₁ и ПАБ₁ от ПАБ Г. С. Гадалова называет редактированием службы и атрибутирует Маркеллу.⁹⁵ Однако, на наш взгляд, подписывать столь незначительные изменения своим именем по меньшей мере странно, особенно для такого самобытного гимнографа XVI в., каким был Маркелл Безбородый.⁹⁶

Разобраться в соотношениях перечисленных вариантов службы на память Макария Калязинского довольно трудно. Единственный путь — текстологическое сравнение имеющихся в них различий.

Прежде всего приведем примеры из великой вечерни и утрени, свидетельствующие о первичности ПАБ по отношению к другим вариантам службы:

⁹² По уставу кондак и икос должны читаться после 6-й песни. Однако при наличии в службе двух канонов кондак и икос 2-го канона переносятся на чтение по 3-й песни. См., например: *Неаполитанский А.*, протоиерей. Церковный устав в таблицах, показывающий весь порядок церковных служб рядовых и все особенности праздничных служб в течение времени года. Б. м., б. г. С. 12 (репринт: 1994).

⁹³ *Никольский К.* Обзорение богослужебных книг Православной Российской Церкви по отношению их к Церковному Уставу. СПб., 1858. С. 65, примеч. 96.

⁹⁴ Там же. С. 65. В этой связи интересна и функция икоса, «который есть также раскрытие, объяснение общей мысли канона или содержания кондака, и поется всегда на один голос с этим кондаком» (Там же).

⁹⁵ *Гадалова Г. С.* К вопросу об авторе Службы и Жития преподобного Макария Калязинского (в печати).

⁹⁶ Ф. Г. Спасский называет Маркелла «единственным поэтом своей эпохи», «смелым новатором» (*Спасский Ф. Г.* Поэт XVI века, игумен Хутынский Маркелл Безбородый. С. 155—169).

ПАБ

Душа моя лѣность лю-
тую и сердца моего прене-
могание, Мати Божия, воз-
рѣвши, исцели мя...

Духовною силою, бла-
женне, мысленных волков [в
ряде списков: полков] чело-
usti сокрушил еси...

ПА₁Б₁

Душа моя лѣность лю-
тую и сердца моего прене-
моание, Мати Божия, воз-
дѣвши, исцѣли мя...

Духовною силою, бла-
женне, мысленных дѣвов че-
люсти сокрушил еси...

ПАБ₁

Души моя лѣность лю-
тую и сердца моего прене-
могание, Мати Божия, воз-
дѣвши, исцѣли мя...

Духовною силою, бла-
женне, мысленных дѣвов че-
люсти сокрушил еси...

Последний пример, на наш взгляд, наиболее наглядно доказы-
вает первичность ПАБ. Замена традиционного образа «мысленных
волков»⁹⁷ на непривычных русскому обиходу «львов» объясняется
именно возникшей в ряде списков ПАБ опиской: «полков». Один из
дальнейших редакторов заметил возникшее в результате оплошно-
сти предшественника бессмысленное чтение «челюсти полков» и по-
своему его исправил. Так в ПА₁Б₁ и ПАБ₁ получился хотя и не тра-
диционный, но все же достаточно яркий образ: «челюсти мыслен-
ных львов». Еще один подобный пример дает сопоставление фразы,
помещенной в 1-ю стихирю на литии и заимствованной службой на
память Макария Калязинского из Пр₂:

Пр₂

...крѣпок душою
и сердцем быв...

ПАБ

...кроток душою
и сердцем был еси...

ПА₁Б₁

...кроток душою
и тѣлом был еси...

ПАБ₁

...кроток ду-
шою и тѣлом был
еси...

Чтение ПАБ «кроток душою и сердцем» по смыслу значительно
ближе к чтению Пр₂ «крѣпок душою и сердцем», чем к читаемому в
ПА₁Б₁ и ПАБ₁ «кроток душою и тѣлом», и могло возникнуть в ре-
зультате случайной лексической замены. В то же время в ПА₁Б₁ и
ПАБ₁, на наш взгляд, фраза изменена сознательно, хотя и неудачно.
Таким образом, на основании приведенных аргументов мы считаем
ПАБ первичным по отношению к ПА₁Б₁ и ПАБ₁.

Чтобы разобраться в соотношении вариантов ПА₁Б₁ и ПАБ₁, со-
поставим разночтения заимствованных стихир на Господи воззвах
на малой вечерне ПА₁Б₁ и ПАБ₁ с их источниками:

**Служба Варлааму
Хутынскому**

...слезными по-
токи вся бесовская
ополчения потопил
еси...

...он бо в животь
воздухы водоточ-
ными чудодейство-
ваше...

О₂

...слезными по-
токи вья бесовская
ополчения пото-
пил еси...

...он бо в жи-
воть въздухы водо-
точными чудодей-
ствовааше...

ПА₁Б₁

...слезными по-
токи вья бесовская
ополчения пото-
пил еси...

...он бо в жи-
воть въздухы воды
чинми чудодейст-
воваше...

ПАБ₁

...слезными по-
токи бесовская
ополчения потопил
еси...

...ов бо в животь
воздухы воды исто-
чи, имиже чудо-
дѣствоваше...

Первое разночтение получилось, на наш взгляд, следующим обра-
зом: составитель О₂, заимствуя из службы Варлааму Хутынскому

⁹⁷ Ср., например: «и да не на мнозѣ удаляяся общения Твоего, от мысленнаго
волка звероуловлен буду» (Молитва Иоанна Златоуста в современном Последовании
ко святому причащению).

песнопения малой вечерни, случайно принял слово «вся» за «выя»; составитель ПА₁Б₁, переписывая те же песнопения, не заметил получившейся в результате описки бессмыслицы, в то время как редактор ПАБ₁ оказался более внимательным и во избежание неясного чтения вовсе выбросил из стихирь смутившее его слово «выя». Вторичность ПАБ₁ подтверждает и второй пример: по невнимательности составитель ПА₁Б₁ слово «водоточными» прочел как «воды чинми», не заметив, как и в первом случае, путаницы, исправить которую попытался редактор ПАБ₁, переделав «воды чинми» на созвучное и более внятное «воды источи».

Еще один интересный пример из утрени — седален по 2-й стихологии, заимствованный из Минеи Общей:

ПАБ	ПА ₁ Б ₁	ПАБ ₁
Страстныа тмы отбѣже, к бестрастна путем настав- ляем...	Страстныа тмы отбѣ- же, к бестрастна путем наставляем...	Страстныа тьмы отбѣ- же и бестрастием почтен наставляем...

Здесь чтение ПАБ₁ является испорченным и явно вторичным.

Кроме того, для ПАБ₁ характерна систематическая замена общих для ПАБ и ПА₁Б₁ глагольных и причастных форм («радующеся», «просяще», «собрал еси» в ПАБ и ПА₁Б₁, но «радуяся», «прося», «собра» в ПАБ₁). Итак, приведенные примеры позволяют говорить о первичности варианта ПА₁Б₁, заимствовавшего песнопения малой вечерни из О₂, по отношению к ПАБ₁.

Таким образом, текстологический анализ позволил установить следующие взаимоотношения 3 вариантов службы на память Макария Калязинского. Первым появился вариант ПАБ, причем наличие в нем кондака «*Вышних желяя воздержания...*» и икоса «*Ангел земный и человек небесный...*» свидетельствует, что его составитель был знаком с вариантом О₁, так как кондак заимствован без изменений, а икос является переработкой икоса из О₁. Затем на основе ПАБ и О₂ был создан вариант ПА₁Б₁, в котором фиксируются обе подписи Маркелла Безбородого. Третий вариант службы — ПАБ₁, содержащий только одну подпись, создавался в последнюю очередь.

Чтобы объяснить появление этих трех вариантов, мы должны попытаться ответить на два вопроса: 1) почему при незначительных изменениях в ПА₁Б₁ появляются подписи Маркелла? и 2) как мог появиться вариант службы, в котором из двух подписей гимнографа осталась только одна (ПАБ₁)?

Чтобы ответить на поставленные вопросы, обратим внимание на способ постановки подписей в канонах:

ПАБ ⁹⁸	ПА ₁ Б ₁ ⁹⁹ <u>1-й канон</u>	ПАБ ₁ ¹⁰⁰
<i>9-я песнь</i>	<i>9-я песнь</i>	<i>9-я песнь</i>
Рака, идѣже лежит чест- ное тѣло твое, источник	Мирския сласти воз- ненавидѣв, мужеским	Рака, идѣже лежит че- стное тѣло твое, источник

⁹⁸ Цит. по списку РНБ, собр. Погодина, № 577, л. 108—108 об.

⁹⁹ Цит. по списку РГБ, ф. 304/1, № 802, л. 14—15 об.

¹⁰⁰ Цит. по списку БАН, Архангельское собр., Д. 64, л. 275 об.—276.

содѣвает чудесем, к нейже притекающе, от всякия скверны и страстей избавляемься.

Огнем Божественаго страха душу распалил еси, и к сиянию невечернему востекл еси, и нынѣ, преблаженне, трисолнечным свѣтом озаряем.

Мирьския сласти возненавидѣв, мужески нравом к подвигом устремися и преподобным красота лѣпотна был еси, тѣм память твою почитаем, досточудне.

Богородицен: Низложи вознесеныя и побѣди полки иноплемненных, Дево Чистая, хотящаа бранем, Своя рабы невредны от них сохрани, Отроковице.

9-я песнь

Мраз ношный доблественѣ претерпѣл еси и вар дневный понесе, дом Премудрости Божия был еси и възде на гору Божественнаго разума.

Алчбою, и молитвами непрестанными, чистотою Богови соединяся, множество иночествующих научил еси, отче Макарие, естественных всѣх отгребатися.

нравом к подвигом устремился еси, и преподобным красота лѣпотна был еси, тѣм память твою почитаем, досточудне.

(Перестановка: 3-й троп. 9-й песни)

Рака, идеже лежит честное тѣло твое, источник содѣвает чудесем, к нейже притекающе, от всякия скверны и страстей избавляемься.

(Перестановка: 2-й троп. 9-й песни)

Креста силою вооружився, огнем Божественнаго страха душу распалив, к сиянию невечернему востекл еси, и нынѣ, блажене, трисолнечным [!] свѣтом озаряем.

(Перестановка с дополнением: 2-й троп. 9-й песни)

Богородицен: Ликующе, вопием Ти, Дево Пречистаа, победи полки иноплемненных, хотящаа бранем, и Своя рабы невредны от них сохрани, Отроковице, да Тя непрестанно величаем.

(Дополнение).

2-й канон

9-я песнь

Мраз¹⁰¹ ношный доблественѣ претѣрпѣл еси и вар дневный понесе, дом Премудрости Божия был еси и възде на гору Божественнаго разума.

Алчбою, и молитвами непрестанными, и чистотою Богови соединяся, множество иночествующих научил еси, вещественных всѣх огребатися.

содѣвает чудесем, к нейже притѣкающе, от всякия скверны и страстей избавляемься.

Огнем Божественаго страха душу распалил еси, к сиянию невечернему представися,¹⁰² и ныне, блаженне, трисолнечным свѣтом озаряемься.

Мирския сласти возненавидѣв, мужеским нравом к подвигом устремился еси и преподобным красота лѣпотна был еси, тѣм память твою почитаем, досточудне.

Богородицен: Низложи вознесеныя и побѣди полки иноплемненных, Дево Чистаа, хотящаа бранем, и Своя рабы невредно от них сохрани, Отроковице.

9-я песнь

Мраз ношный доблественѣ претерпѣл еси и вар дневный понесе, дом Премудрости Божия был еси и възде на гору Божественнаго разума.

Алчбою, и молитвами непрестанными, и чистотою Богови соединяся, множество иночествующих научил еси, вещественных всех огребатися.

¹⁰¹ В ркп. «мрак». Во всех других списках читается: «мраз».

¹⁰² В ркп. на полях испр. на: «востекл еси».

Стадо твое, отче, возгнал еси на пажить чисту въздержания, и приведе къ бестрастия источнику, и нынѣ потися, пастырю добрый, сохрани ти сие невредимо.

Богородичен:

О, Пресвятая Дево, Мати Бога Вышняго! Твое Рождество на земли спасение явися грѣшником и смиренным, о Тебѣ бо спасохомся, въровавши, но спасаеши мя нынѣ и во вся вѣки жизненныхъ.

Къ Свѣту незаходимо-му восшед, яко солнце, просвѣщаеши вселенную, Свѣта бо дѣла съвершил еси, Макарие преподобне, *тем тя вси величаем.*

(Перенос:

1-й тропарь 7-й песни 1-го канона с сохранением его на прежнем месте)

Богородичен:

Людие Твои, Владычице, к честному Ти образу припадающе, любезно от души вопием: О, Пресвятая Дево, Мати Вышняго, спаси нас от всякаго обстояния и навѣт вражиих, да по долгу вси благочестно величаем.

(Замена: новый богородичен)

Къ Свѣту незаходимо-му въсшед, яко солнце, просвѣщаеши вселенную, Свѣта бо дѣла совершил еси, Макарие преподобне, *тѣм тя вси величаем.*

(Обмен:

1-й тропарь из 7-й песни 1-го канона в обмен на тропарь: «Стадо твое, отче...»)

Богородичен:

Людие Твои, Владычице, к честному Ти образу припадающе, любезно от души вопием: О, Пречистаа Дево, Мати Вышняго, спаси нас от всякаго обстояния и навѣт вражиих, да по долгу вси благочестно величаем.

(Замена: новый богородичен)

В способе постановки подписей «МРКЛ» и «МАКЛ» в варианте ПА₁Б₁ поражает предельно бережное отношение редактора к тексту ПАБ. Вместо того чтобы заменить тропари полностью, что не так трудно сделать даже при незначительных гимнографических навыках, он стремится максимально сохранить первоначальный текст. В варианте ПАБ по начальным буквам в 9-й песни 1-го канона читалось «РОМН», 2-го — «МАСО». В варианте ПА₁Б₁ для подписи «МРКЛ» в 1-м каноне буквы «М» и «Р» поставлены путем перестановки первых двух тропарей из предыдущего варианта (ПАБ). Буква «К» появилась благодаря изменению инципита 3-го тропаря. Последняя буква «Л» начинает отредактированный богородичен, в котором изменен только инципит. В результате «РОМН» превратилось в «МРКЛ». Во 2-м каноне в 9-й песни подпись поставлена так же аккуратно: буквы «М» и «А» остались на своих местах. Для «К» перемещен 1-й тропарь 7-й песни 1-го канона, причем на место последнего переставлен 3-й тропарь из 9-й песни, дававший букву «С» в сочетании «МАСО». Наконец, для «Л» пишется новый богородичен, в котором, по сравнению с богородичным в ПАБ, почитание Рождества Богородицы заменяется почитанием образа Божией Матери. Получилось «МАКЛ», которое в качестве подписи-имени также имеет единственно возможное прочтение — «Маркелл». Таким образом, для создания подписей в ПА₁Б₁ тропари перемещаются внутри канонов с сохранением каждого из них в составе канона, хотя и на новом месте. Столь осторожное отношение к тексту службы позволяет предположить, что редактор ПА₁Б₁ и автор ПАБ — один человек и, судя по подписи, это Маркелл.

Каноны в варианте ПАБ₁ отличаются от канонов в ПА₁Б₁ не только отсутствием подписи в 1-м каноне. Здесь тропарь из 7-й пес-

ни «*Къ свѣту незаходимому возшед...*», перешедший в варианте ПА₁Б₁ в 9-ю песнь для буквы «К», продублирован и в 7-й песни, в то время как тропарь 9-й песни «*Стадо твое, отче, возгнал еси...*» исчез из канонов вовсе:

	1-й канон, 7-я песнь, 1-й тропарь	2-й канон, 9-я песнь, 3-й тропарь
ПАБ:	«Къ свѣту незаходимому восшед...»	«Стадо твое, отче, возгнал еси...»
ПА ₁ Б ₁ :	«Стадо твое, отче, возгнал еси...»	«Къ свѣту незаходимому восшед...»
ПАБ ₁ :	«Къ свѣту незаходимому восшед...»	«Къ свѣту незаходимому восшед...».

Исчезновение в ПАБ₁ тропаря «*Стадо твое, отче, возгнал еси...*» не только подтверждает вторичность этого варианта по отношению к ПАБ и ПА₁Б₁, но и несколько объясняет появление данного варианта службы. На наш взгляд, каноны в данном варианте переписывались из разных источников: 1-й канон попал в ПАБ₁ из ПАБ, тогда как 2-й переписан из какого-то источника, содержащего неполный состав службы. Так как вариант ПАБ₁ сохранился в единственном списке, мы можем предположить, что он явился результатом редакторской работы, вызванной случайными обстоятельствами (например, неисправностью протографа), и не получил распространения в богослужебных рукописях. Ничего более определенного о происхождении данного варианта пока сказать невозможно.

Расположение тропарей «*Къ свѣту незаходимому возшед...*» и «*Стадо твое, отче, возгнал еси...*» позволяет установить, с каким из вариантов службы на память Макария Калязинского работал Василий-Варлаам при создании службы Савве Крыпецкому. Тропарь «*Къ свѣту незаходимому возшед...*» попал в число тропарей, заимствованных Василием-Варлаамом для своего канона из службы на память Макария Калязинского. Беря тропари из канонов другим святым, Василий-Варлаам обычно не выносил тропари за пределы песен канонов-прототипов, стараясь по возможности сохранить за ними прежнее место в композиции канона. По всей вероятности, так было и с тропарем «*Къ свѣту незаходимому возшед...*» канона Макарию Калязинскому. Внеся в заимствованный тропарь небольшую редакторскую правку, Василий-Варлаам поместил его в 7-й песни:

Служба на память Макария Калязинского

Къ свѣту незаходимому возшед, яко солнце, просвѣщаеши вселеную, свѣта бо дѣла совершил еси, *Макарие преподобне*. (в ПАБ и ПАБ₁ — 1-й тропарь 7-й песни 1-го канона; в ПА₁Б₁ — 3-й тропарь 9-й песни 2-го канона)

Служба Савве Крыпецкому

Ко свѣту незаходимому Христу възшед, и яко сольнце, землю Рускую и град Псков просвѣщаеши, свѣта бо дѣла совершил еси, *Саво преподобне*, и зываеши: благословен Бог отец наших. (1-й тропарь 7-й песни 1-го канона)

То, что данный тропарь стоит на первом месте в цикле тропарей 7-й песни канона Савве Крыпецкому, дает основание предположить, что Василий-Варлаам использовал вариант службы на память Макария Калязинского без подписи «МРКЛ», где этот тропарь также стоит

в начале 7-й песни, т. е. либо ПАБ, либо ПАБ₁. Если учесть нераспространенность варианта ПАБ₁, то можно с известной долей уверенности сказать, что Василий-Варлаам пользовался вариантом ПАБ.

* * *

Анализируя характер постановки подписей в канонах в ПА₁Б₁, мы высказали предположение, что автор ПАБ и составитель ПА₁Б₁ — один человек. Проблема атрибуции текстов является одной из наиболее трудных в изучении древнерусской литературы. По мнению Д. С. Лихачева, «установить принадлежность того или иного произведения древнерусскому автору мы можем только в результате работы над историей текста изучаемого произведения». ¹⁰³ Проследив не только за историей текста службы на память Макария Калязинского с подписью Маркелла, но и определив его место во всей литургической традиции почитания святого, мы подошли к наиболее ответственному моменту — определению функции этой подписи.

Чаще всего в гимнографии акrostих служит «обозначением оригинальности гимнографического произведения». ¹⁰⁴ По мнению современных исследователей, «особенно ценны для науки те тексты с акrostихом, которые раскрывают имена авторов», так как «благодаря им, авторство того или другого гимнографического произведения доказывается самым убедительным образом». ¹⁰⁵ Более того, служа «своеобразным автографом, акrostих является в некоторой степени более надежным указателем авторства, чем надписание произведения». ¹⁰⁶

Первый канон в 2 списках ПА₁Б₁ имеет надписание: «Аще хочещи увѣдати имя списавшаго, то у девятых пѣсни изобразящеши начальными словесы перваго кануна у стихов». ¹⁰⁷ Подобная формулировка надписания («Аще хочещи увѣдати имя...») была традиционной, ¹⁰⁸ и в то же время она служит важным аргументом в пользу авторства Маркелла. Такие надписания канонов Маркелла Безбо-

¹⁰³ Лихачев Д. С. Текстология (на материале русской литературы X—XVII веков). СПб., 2001. С. 305.

¹⁰⁴ Станчев Кр. Литургическая поэзия в древнеславянском литературном пространстве (История вопроса и некоторые проблемы изучения) // *La poesia liturgica slavia antica. Древнеславянская литургическая поэзия. XIII Congresso Internazionale degli Slavisti (Lubiana, 15—21 Agosto 2003). Blocco tematico N 14. Relazioni.* P. 14.

¹⁰⁵ Попов Г. Акrostих в гимнографическом творчестве учеников Кирилла и Мефодия // *La poesia liturgica slavia antica.* P. 38.

¹⁰⁶ Станчев Кр. Литургическая поэзия... P. 13.

¹⁰⁷ См. списки РГБ: ф. 304/1, № 802, л. 7 об. и ф. 228, № 120, л. 15 об.

¹⁰⁸ Так, например, в главе «О писателе чудесем», присоединенной к Сказанию о чудесах Макария Калязинского в 1584 г. его редактором иноком Макарием, мы находим подобное указание на подпись-анаграмму: «Аще кто хочет увѣдати имя преписавшаго мя чюдеса преподобнаго Макариа, се напишюу ти...» (текст главы «О писателе чудесем» Сказания о чудесах цит. по статье Г. С. Гадаловой «Канонизация преподобного Макария Калязинского». С. 52).

родого сохранились, например, в службе Никите Новгородскому. Служба Никите имеет два атрибутированных надписания к канонам, указывающих на авторство Маркелла: «Пѣние молебнo сложенo по азбуцѣ до 8-а пѣсни, совершено же именем списавшаго» и «Другий канон, сложен по азбуце же воспятословесно до 8-а пѣсни, совершено же именем списавшаго въспятословесно же». ¹⁰⁹ В акростихе 9-й песни 1-го канона Никите Новгородскому читается «МРКЛ», 2-го — «ЛКРМ». В данном случае надписание несомненно указывает на автора канонов. В службе Макарию Калязинскому надписание 1-го канона также обозначает его автора. Так как и 2-й канон без надписания в ПА,Б, имеет подпись-акростих «МАКЛ», подобную указанной надписанием 1-го канона («МРКЛ»), то это позволяет нам предполагать, что Маркелл был автором не только 1-го канона, но и всей службы на память Макария Калязинского.

Осталось решить самый трудный вопрос: что заставило книжника вернуться к своему произведению спустя несколько лет после его создания и поставить под ним подпись?

Как уже говорилось, служба на память Макария Калязинского, по нашему мнению, составлена после 1547 г. Неизвестно, кем был и где находился Маркелл в это время. В Варлаамо-Хутыньском монастыре он появился не раньше 1552 г. ¹¹⁰ В 1555 г. он с группой новгородского духовенства участвовал в поставлении на Казанскую кафедру архиепископа Гурия. ¹¹¹ По приписке в статье под 1555 г. в Новгородской второй летописи можно предположить, что Маркелл прибыл в Новгород из Пафнутиево-Боровского монастыря; при этом в статье Маркелл ошибочно назван Мартирием. ¹¹² О том, что в Новгороде Маркелл был чужаком, косвенно свидетельствует и запись в Новгородской второй летописи под 1558 г., где игумен Маркелл Хутынский назван именем Марко. ¹¹³ В атрибутированных службах этого автора (служба Варлааму и Иоасафу Индийским,

¹⁰⁹ Надписания цит. по списку РНБ, собр. Погодина, № 577, л. 84 об. и л. 85.

¹¹⁰ По данным П. М. Строева, до 1552 г. игуменом Хутынского монастыря был Гурий Коровин (*Строев П. М. Списки иерархов и настоятелей монастырей Российской церкви*. СПб., 1877. Стб. 49). Мнение исследователя, вероятно, основано на сообщении Новгородской третьей летописи об освящении в Хутыни в ноябре 1552 г. трапезной церкви, которая «строена при игуменѣ Гурии Коровинѣ три годы» (ПСРЛ. СПб., 1841. Т. 3. С. 251). Построение фразы в этом летописном сообщении, на наш взгляд, свидетельствует о том, что на момент освящения церкви Гурий Коровин уже не был игуменом. Однако первое упоминание в летописях следующего хутынского игумена — Маркелла — относится лишь к февралю 1555 г. (ПСРЛ. СПб., 1904. Т. 13, ч. 1. С. 250).

¹¹¹ Там же. С. 250.

¹¹² «Въ лѣто 7063, мѣсяца априля въ 22 день, въ понедѣльникъ на второй недѣли послѣ Велица дни, канунъ Радунци, приѣхалъ архиепископъ Пиминъ съ Москвы въ Великий Новгородъ, а жилъ на Москвѣ 20 недѣль и 4 недѣли, да и Спаской игуменъ Мартирей съ нимъ же приѣхалъ Хутынской [тут же написано: Пахнутиева монастыря]» (ПСРЛ. Т. 3. С. 157).

¹¹³ ПСРЛ. М., 1965. Т. 30. С. 183. Возможно, что имя Марко в данном случае — это сокращение имени Маркелл. Так, в Никоновской летописи епископ переяславский, упоминаемый в статье под 6634 г., Маркелл в статье под 6642 г. назван Марком (ПСРЛ. СПб., 1863. Т. 9. С. 154, 158).

служба Никите Переяславскому) можно заметить частое упоминание Рождества Богородицы. Это прослеживается в богородичнах, которые дают наибольшую свободу для самовыражения автора службы. Пафнутиево-Боровский монастырь имеет собор в честь Рождества Богородицы. Справедливости ради следует отметить, что очень многие монастыри того времени имели этот престол. Например, Саввино-Сторожевский, Новгородский Антониев, Никитинско-Переславский, Можайский-Лужецкий и др. Маркелл мог жить и творить в любом из этих монастырей. Впрочем, упоминания Рождества Богородицы в службах Маркелла, возможно, и не связаны с пребыванием книжника в монастыре с этим престолом, а являются традиционными в русской гимнографии этого периода.

Из произведений Маркелла относительно датированными являются Житие Саввы Сторожевского, Слово похвальное и канон Никите Новгородскому. Житие Саввы написано между 1538 и 1552 гг.¹¹⁴ Два других произведения датируются более точно. Согласно Новгородской второй летописи, «в лѣто 7060 шестаго [1558], мѣсяца октября 28 в четвертокъ игумен Спасско Маркел Хутынско-го монастыря оставя игуменство жилъ в Онѣтонове монастырѣ 6 мѣсяць при игуменѣ Варламе при Антоновском при царици. Да сотвори Маркел житие Никите епископу Новгородскому и канунъ да поѣхал Марко из Новагорода к Москве».¹¹⁵ На основании данных пасхалии можно с уверенностью сказать, что дата 28 октября 1558 г. относится к отъезду Маркелла из Новгорода, а не к его уходу из Хутынского монастыря.¹¹⁶ Таким образом, примерно в апреле 1557 г. Маркелл из Хутыни перебрался в Антониев монастырь Рождества Богородицы, прожил здесь 6 месяцев и, создав Слово похвальное и канон Никите Новгородскому, уехал в Москву, где теряется его дальнейший след. В этой связи особенное значение в варианте ПА₁Б₁, на наш взгляд, имеет замена культа Рождества Богородицы культом почитания образа Божией Матери (богородичен 9-й песни 2-го канона: «*Людие Твои, Владычице, к честному образу припадающе...*»), новый богородичен к светильну: «*Иже Твоему образу непоклоняющихся низложих, Богородице...*»).

Сопоставив данные летописных источников с нашими наблюдениями над историей службы на память Макария Калязинского, предложим наше объяснение появления подписей Маркелла в канонах службы.

¹¹⁴ В Софийском списке Великих Миней Четых, вложенном в Новгородскую Софию в 1538 г., этого жития нет, хотя из текста его следует, что оно написано по благословию митрополита Макария (см. издание Жития Саввы Сторожевского в кн.: ВМЧ. М., 1901. Декабрь. Дни 1—5. Стб. 77—84).

¹¹⁵ ПСРЛ. Т. 30. С. 183. Далее в этой же статье повествуется об обретении мощей Никиты Новгородского в апреле 1558 г.

¹¹⁶ Согласно пасхалии, приведенной в рукописи XVI в. (ГАТО, ф. 1409, оп. 1, № 1492, л. 245—245 об.), Пасха в 1557 (6065) г. приходилась на 18 апреля, а в 1558 (6066) г. на 10 апреля. С учетом того, что летописец пользовался сентябрьским годом, 28 октября выпадало на четверг именно в 1558 г. (28 октября 1558 г. — 6 месяцев = апрель 1557 г.). Таким образом, Маркелл оставил игуменство в апреле 1557 г., а покинул Новгород 28 октября 1558 г.

Во-первых, если Маркелл действительно являлся автором службы на память Макария Калязинского, то создавал он ее, на наш взгляд, еще до возникновения идеи подписи-акростиха «МРКЛ», т. е. до 1558 г., когда эта подпись фиксируется под канонами Никите Новгородскому. В этом случае появление подписи можно объяснить тем, что, желая закрепить за собой авторство службы после создания целого ряда подписанных служб, Маркелл вновь обращается к службе на память Макария Калязинского, изменяет предназначение службы, внося небольшую редактуру, и ставит свою подпись.¹¹⁷ На наш взгляд, второе обращение Маркелла к службе является примером саморедактуры, который доказывает саму возможность подобной работы древнерусского книжника с текстом.¹¹⁸

Во-вторых, если наша гипотеза о саморедактуры Маркелла верна, новое обращение автора к службе Макарию, возможно, связано и с изменением места его пребывания. В этом случае история службы Макарию Калязинскому открывает новые данные о биографии Маркелла Безбородого.

В-третьих, наиболее вероятной целью появления в службе на память Макария Калязинского подписи Маркелла является изменение функционального предназначения службы. Напомним, что в известных нам списках вариант ПА₁Б₁ помещен не на 17 марта, а на 26 мая, день обретения мощей святого. Если все списки ПА₁Б₁ отразили это заглавие, то новое обращение Маркелла к службе на память Макария Калязинского можно объяснить стремлением автора ввести ее употребление в день обретения мощей святого.¹¹⁹

Неполное соответствие в ПА₁Б₁ сочетания «МАКЛ» традиционной подписи «МРКЛ» можно объяснить тем, что автор, заново обращаясь к своему произведению, стремился максимально сохранить первоначальный текст.

Высказанное предположение о причинах саморедактуры Маркелла в службе на память Макария Калязинского заслуживает пристального внимания, однако доказать его возможно только в ходе комплексного анализа всего творчества Маркелла Безбородого.

* * *

Таким образом, литургическая традиция почитания Макария Калязинского имеет сложную и интересную историю. Складывалась она постепенно на протяжении почти 30 лет в связи с различ-

¹¹⁷ Именно этим десятилетним промежутком между созданием и редактированием текста службы на память Макария Калязинского можно объяснить большую распространенность в рукописной традиции варианта ПАБ по сравнению с ПАБ₁ и ПА₁Б₁.

¹¹⁸ Ср., например, с неоднократной саморедактурой Пахомия Логофета при его работе над житием Сергия Радонежского.

¹¹⁹ Так как ПАБ состоит из самостоятельных песнопений, а изменения в текстах ПА₁Б₁ носят сознательный и целенаправленный характер, варианты ПАБ и ПА₁Б₁, на наш взгляд, можно называть соответственно Первой и Второй редакциями Маркелла. Однако по причине незакрепленности термина «редакция» по отношению к службам его введение требует особой осторожности. Поэтому в рамках данной статьи мы ограничимся использованием термина «вариант».

ными этапами прославления святого, которые нашли отражение в истории двух гимнографических комплексов — службы на обретение мощей Макария Калязинского и службы на память святого.

Служба на обретение мощей служила сначала по Общей Мине с заимствованием некоторых элементов из службы Варлааму Хутынскому. Позднее появляется новый вариант с элементами всеобщего бдения, заимствованными также из службы Варлааму Хутынскому. Он возник, скорее всего, после прославления Макария в чине «великих чудотворцев» на Соборе 1547 г., так как имеет признаки торжественного богослужения. Различия в наборе тропарей общего канона в этих вариантах вызваны тем, что второй вариант составлялся заново с использованием Общей Минеи другого вида. Последний, нераспространенный вариант службы на обретение мощей Макария, очевидно, является сокращением предыдущего варианта, сделанным в XVII в.

После Собора 1547 г., но до 1554—1555 гг., создается служба на память Макария Калязинского, имеющая текстологическую близость с полным вариантом 1-й редакции проложного жития святого. Проложное житие святого легло в основу службы. Тем, что автор службы на память Макария Калязинского не был знаком ни с полным житием святого, ни с запиской о святом его родственницы — старицы Ефросинии, можно объяснить бедность службы фактами биографии и почитания Макария.¹²⁰

В 1554—1555 гг. служба на память Макария Калязинского послужила одним из источников для службы Савве Крыпецкому, составленной псковским агиографом Василием-Варлаамом. Это свидетельствует о соответствии службы на память Макария Калязинского литературным вкусам ее эпохи. Одновременное использование Василием-Варлаамом служб на память Макария Калязинского и Саввы Сторожевского в качестве источников для службы Савве Крыпецкому, возможно, косвенно доказывает, что автором обеих послуживших источниками служб являлся один человек.¹²¹

¹²⁰ Некоторые службы Маркелла Безбородого, такие как служба Варлааму и Иосафу Индийским и служба Никите Переславскому, отличаются нарративной насыщенностью, которая, на наш взгляд, вызвана нарративным и фактографическим богатством источников, положенных в основу данных служб.

¹²¹ Когда работа над данной статьей уже была завершена, нами была обнаружена еще одна служба, песнопения которой совпадают с песнопениями из служб Макарию Калязинскому и Савве Сторожевскому. Это служба Паисию Угличскому, который, будучи родственником и учеником Макария Калязинского, основал недалеко от Углича Покровский монастырь. По мнению Е. Е. Голубинского, местное празднование ему установлено в конце XVI—начале XVII в. (*Голубинский Е. Е. История канонизации святых в русской церкви.* М., 1998. С. 152). Списки этой службы нам неизвестны, поэтому мы опирались на публикацию в современной служебной Мине, где служба Паисию помещена на 6 июня (Минея. М., 1986. Июнь. Ч. 1. С. 189—205). При сопоставлении песнопений службы Паисию Угличскому с названными службами нами выявлены следующие совпадения. Со службой Макарию Калязинскому совпадают: 2 стихиры на Господи возвах 5-го гласа («*Радуйся, священная главо...*»), «*Радуйся, преподобне отче Паисие...*»), славник на Господи возвах 8-го гласа («*Кто изглаголет доблести твоя...*»), 3 стихиры и славник на литии («*Преподобне отче, от юности имея*

Подписи «МАКЛ» и «МРКЛ» в канонах двух вариантов службы на память Макария Калязинского свидетельствуют о причастности к истории этой службы Маркелла Безбородого. На основании текстологического анализа службы, изучения ее связей с проложным житием святого и службой Савве Крыпецкому, характера редакторской правки в двух вариантах и последовательного опровержения существующих на сегодняшний день гипотез об авторе данной службы мы полагаем возможным назвать Маркелла Безбородого автором службы на память Макария Калязинского.

Работа Маркелла над службой Макарию проходила поэтапно. Первоначально был создан основной корпус службы с двумя канонами без подписей. Через несколько лет по причинам, предположения о которых были высказаны выше, Маркелл снова обратился к своему произведению для внесения в него подписей и небольшого редактирования. Среди изменений, внесенных Маркеллом одновременно с подписью, наиболее важными являются изменение предназначения службы (приспособление ее ко дню обретения мощей святого) и замена культа Рождества Богородицы почитанием образа Божией Матери. На наш взгляд, последняя замена вызвана изменением жизненных обстоятельств автора. Позднее на основе ПАБ и ПА₁Б₁ был создан вариант службы на память с подписью только во 2-м каноне. Появление данного варианта, на наш взгляд, вызвано

смиренномудрие...», «Преподобне отче, в пустыни жительствуя...», «Преподобне отче, Божественнаго Духа благодатию...», «Приидите, празнолюбцы, усердно вси стещемся...»); 3 стихиры и славник на стиховне («О, преславнаго чудесе! Яко звезда от запада...», «О преславнаго чудесе! В последняя времена...», «О преславнаго чудесе! Паисий дивный...», «Монахов множества, наставника тя почитаем...»); седалины по 1-й и по 2-й стихологии («Зарю Божественнаго сияния просветится...», «Страстныя тьмы отбег» и богородичен «Души моя леньсть лютую...»); седален и богородичен по полнее («Воздержанием многим мудрования плоти...», «От сердца стенание и от утробы...»); 2-й канон 8-го гласа («Отверзи ми, Христе, устие мои...»); «кин» седален по 3-й песни («Защититель сый Божественных повелений Владыки, славне...») и богородичен; светилен («Многосветлый светильник, пустынное воспитание...»); стихиры на хвалитех 4-го гласа и славник 6-го гласа («От юности прилепись Владыце всех...», «Солнца светлейши священная память твоя провозсия...», «Мирския красоты, блаженне, радуясь, избегл еси...»); «Преподобне отче, измлада в добродетели прилежно подвижався...»). Со службой Савве Сторожевскому совпадают 1-й канон 6-го гласа («Настави мя, Господи Боже, да восхвалю радостно...»), седален по 3-й песни 4-го гласа («Мраз ноцный претерпел еси...»); кондак и икос по 6-й песни («Чистою душевною божественно вооружися...»), «Всесильное Духа Святаго действо...»). Такое сочетание элементов вышеназванных служб в службе Паисию свидетельствует о ее вторичности. Таким образом, служба Паисию почти полностью составлена из песнопений службы Макария Калязинского, что вполне объяснимо кровным и духовным родством этих преподобных. Что касается канона Савве Сторожевскому с примыкающими к нему междопеснями, то причины его заимствования составителями службы Паисию остаются до конца неясными. Размещение этого канона в службе на первом месте дает основания полагать, что практика его заимствования началась раньше составления всей службы, ориентированного на заимствование основного корпуса песнопений из варианта ПАБ службы Макарию Калязинскому. Так как использование в службе Паисию Угличскому песнопений Макарию Калязинскому и Савве Сторожевскому представляется нам чрезвычайно важным, мы сочли возможным и необходимым отразить взаимоотношения этих служб в стемме и сводной таблице инципитов.

случайными причинами и никак не связано с авторской волей Маркелла Безбородого. Возможно, именно поэтому вариант ПАБ₁ не получил распространения.

Стемма

Службы Макарию Калязинскому и их текстологические связи с другими произведениями

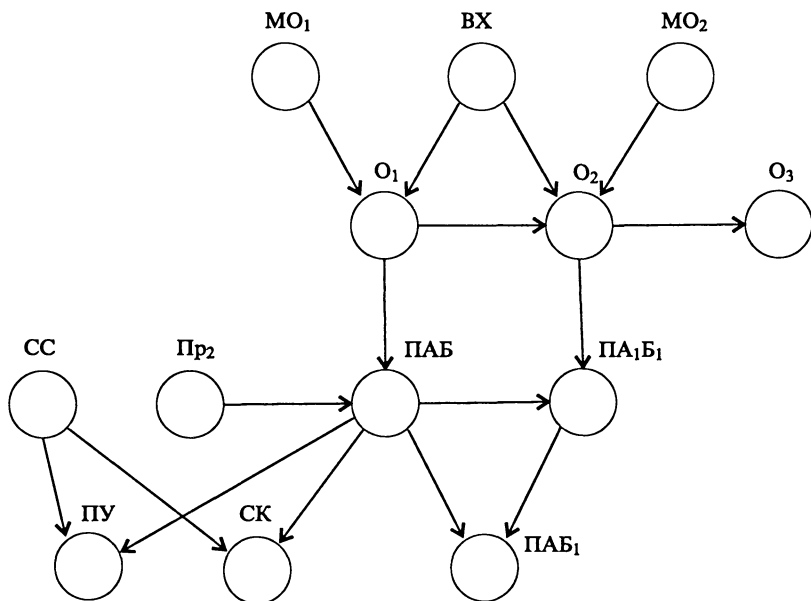

Условные обозначения:

- VX** — служба Варлааму Хутынскому;
МО₁ — 1-й вариант общей службы единому преподобному;
МО₂ — 2-й вариант общей службы единому преподобному;
О₁ — 1-й вариант службы на обретение мощей (со светильным и стихирами на хвалитех);
О₂ — 2-й вариант службы на обретение мощей (с малой вечерней и стихирами на литии);
О₃ — 3-й вариант службы на обретение мощей;
ПАБ — 1-й вариант службы на память (с канонами без подписей);
ПА₁Б₁ — 2-й вариант службы на память (со следами редактуры и подписями «МАКЛ» и «МРКЛ» в обоих канонах);
ПАБ₁ — 3-й вариант службы на память (со следами редактуры и подписью «МАКЛ» во 2-м каноне);
Пр₂ — проложное житие 2-го варианта 1-й редакции;
ПУ — служба Паисию Угличскому (см. примеч. 121);
СК — служба Савве Крыпецкому;
СС — служба Савве Сторожевскому.

Пояснение к таблице

Ниже представлена сводная таблица гимнографических элементов службы на обретение мощей и службы на память Макария Калязинского, в которой отражен состав разных вариантов этих служб.

В первом столбце обозначается место того или иного элемента в богослужебном последовании, таким образом передается порядок размещения элементов в рукописях.

Во втором столбце указаны инципиты гимнографических элементов, встречающихся в службах Макарию Калязинскому, с указанием на глас песнопения (например: «гл. 2»). Если элемент повторяется в разных частях службы неоднократно, то его инципит приводится в каждом случае употребления. Для удобства некоторые элементы обозначены в таблице литургическими терминами (*тропарь, кондак, икос, седален, богородичен, светилен*). В случае, когда текст одного элемента в рукописях встречается в разных вариантах, то, по возможности, вариативность отражается в инципитах, причем инципит менее распространенного варианта помещается в скобки с указанием: «*вариант*». Римскими цифрами обозначены стихирные комплексы, при этом порядок следования стихир внутри комплекса указывается арабской цифрой со скобкой (например, стихиры на Господи возвах: I. 1), 2), 3); II. 1), 2), 3)). Арабской цифрой с точкой обозначается помещение в разных вариантах служб различных гимнографических элементов в одном месте богослужебного последования (например, по 50-м псалме стихира: 1., 2.).

Служба на обретение мощей Макария Калязинского представлена в таблице в трех вариантах – O₁, O₂ и O₃. В отдельной графе внутри варианта O₂ указываются особенности списка РНБ, собр. Погодина, № 557, который относится к O₂, однако имеет ряд существенных особенностей.

Служба на память представлена тремя вариантами — ПАБ, ПА₁Б₁ и ПАБ₁.

Наличие в разных вариантах служб того или иного элемента указывается знаком «+». В случаях, когда в рукописях указан лишь инципит элемента, в таблице используется сокращение «ук.» (указан). Незначительные различия состава (например, наличие/отсутствие богородичнов к славникам, дублирование элемента, перестановка элементов и др.) в одном списке группы не указываются. Однако если данные различия фиксируются более чем в одном списке, то в скобках указывается количество списков, в которых отмечается различие (например, славник на стиховне «*Временных презря и должных...*» + (2 сп.)). Также в скобках отмечается последовательность элементов там, где это необходимо (например, светилен «*Многосветлый светильник пустынное воспитание, чистоты сокровище...*» + (2-й)).

В последнем столбце содержатся указания на выявленные нами совпадения элементов служб Макарию Калязинскому с элементами других служб. При этом для обозначения полного совпадения используется знак «=», частичное совпадение обозначается «≈»; при отсутствии совпадений ставится прочерк «—». Службы, с элементами которых выявлены совпадения, обозначаются буквами: АСв (служба Александру Свирскому), ВХ (служба Варлааму Хутынскому), ДГ (служба Дионисию Глушицкому), ПУ (служба Паисию Угличскому, см. примеч. 121), СК (служба Савве Крыпецкому), ССрб (служба Савве Сербскому). Для элементов, которые используются в ряде служб разным святым в качестве общих, но при этом не отражены в Общей Мине, используется обозначение «усл. общ.» (условно общий).

Сводная таблица гимнографических элементов служб Макарию Калозинскому

Место элемента в службе	Инципит элемента	Наличие элемента в разных вариантах службы						Указания на совпадения с элементами других служб		
		Служба на обретение мощей			Служба на память					
		O ₁	O ₂		O ₃	ПАБ	ПА ₁ Б ₁		ПАБ ₁	
	Основная группа списков	Погод. 577								
<u>Малая вечерня:</u> <i>На Господи воззвах</i>	<p><u>Гл. б:</u> 1) Вседержительному десницею укрепляемь, преподобно отче Макарие... 2) Приидите, вси концы землии, псалмы и песньми священное и честное... 3) Страстная възгранаи въздержанием, отче преподобне Макарие, иссушил еси... <u>Слава, гл. 8:</u> Приидите, инок множество, днесь псаломская пеня и цветы духовныя принесем...</p>	+	+	+	+	+	+	= ВХ; ≈ АСв		
		+	+	+	+	+	+	+	= ВХ; ≈ АСв	
		+	+	+	+	+	+	+	= ВХ; ≈ АСв	
		+	+	+	+	+	+	+	= ВХ	
<u>На стиховне</u>	<p><u>Гл. 2:</u> 1) Явися от матерних пелен, богоносе преподобне Макарие... 2) Нося на раму своею Господень крест, Макарие отче преподобне... 3) Прелесть лукавых бесов обличил еси силою крестною... <u>Слава и ныне:</u> Радуйся, иже радость мира приминшия и утолившую печаль, Дево... <u>Гл. 1:</u> 1) Наста, богоносе, солнца светлейши твой праздник... 2) Чувственныя страсти победы телесныя...</p>								= ДГ	
										= ДГ
										= ДГ
										—
										= МО
										= МО

Место элемента в службе	Иницип элемент	Наличие элемента в разных вариантах службы						Указания на совпадения с элементами других служб
		Служба наобретение мошей			Служба на память			
		O ₁	O ₂		O ₃	ПАБ	ПА,Б ₁	
	Основная группа списков	Погод. 577						
	3) Блаженне Макарие, основание положив добродетели... <u>Слава. гл. 8:</u> Инок множества наставника тя чтем, отче наш Макарие...							= МО = МО
Великая вечерня: <i>На Господи воззвах</i>	<u>I. Гл. 8:</u> 1) Преподобен и честен светилник божественный и светоносный... 2) На рало возложил еси, всещестне, делание рук своих... 3) В лодии телесней возимь кроткими дыхани... <u>Слава. гл. 2:</u> Преподобне отче, измлада в добродетели прилежно подвизаяся... <u>II. Гл. 5:</u> 1) Радуйся, священная глава, отче Макарие богумудре, Божия разума водами напояемь... 2) Радуйся, преподобне отче Макарие, красней твой нозе... 3) Добре течение совершив, Макарие преподобне, ко Христу восхождение получил еси... <u>Слава. гл. 8:</u> Кто изглаголет доблести твоя, Макарие преподобне, равно ангелом житие пожил еси...	+	+	+	+	+	+	= МО = МО = МО = МО
								= ПУ = ПУ ≈ СК; ≈ ПУ = ПУ

<i>На литии</i>	<p><u>Гл. 8:</u> 1) Божественная светоносная наста память иже в постницех великаго Макария... 2) Веселися и радуйся о Господе, великий Тверь град, процветши в себе новаго светилника... 3) Чистое и пречистое приятелище явися Духу Божественному... <u>Слава. гл. 6:</u> Светлый и всепразднственный денье день всех празднлюбных соборы просвещающая...</p> <p><u>Гл. 5:</u> 1) Преподобне отче, от юности имея совершенную мудрость, крогок душею и сердцем был еси... 2) Преподобне отче, в пустыни жителствуя, единому Богу себе возложил еси... 3) Преподобне отче, Божественнаго Духа благодатию собрал еси лик монашествующих... <u>Слава. гл. 6:</u> Приидите празднлюбцы, усердно вси стецемся, верно торжествуем в честней памяти предивнаго отца...</p>	+	+	+	+	+	+	= ВХ = ВХ = ВХ = ВХ = ПУ = ПУ = ПУ = ПУ
<i>На стиховне</i>	<p><u>Гл. 1:</u> 1) Наста, богоносе, солнца светлейши твой праздник... 2) Чувственыя страсти победи телесныя воздержания бродзми... 3) Блаженне Макарие, основание положив добродетель...</p>	+	+	+	+	+	+	= МО = МО = МО

Место элемента в службе	Инципит элемента	Наличие элемента в разных вариантах службы /						Указания на совпадения с элементами других служб		
		Служба на обретение мошей			Служба на память					
		O ₁	O ₂		O ₃	ПАБ	ПА ₁ Б ₁		ПАБ ₁	
	Основная группа списков	Погод. 577								
	<p><u>Слава.</u> <u>гл. 8:</u> 1. Инок множества, наставника ты почита-ем, отче наш Макарие... 2. Временных презря и долинх, богомудре, высокая пребывающая возлюбил еси... <u>Гл. 8:</u> 1) О, преславное чудо! Яко звезда от запа-да, Макарие, провозсиял еси... 2) О, преславное чудо! В последняя време-на, яко заря облистал еси, Макарие... 3) О, преславное чудо! Макарие дивный, креста силою вооружився... <u>Слава.</u> <u>гл. 8:</u> Инок множества, наставника ты почитаем, отче наш Макарие...</p>	+	+	+	+				= МО = МО	
<i>Тропарь</i>	<p>1. <u>Гл. 8:</u> Слез твоих теченьми пустыни бес-плодное возделал еси... <i>(вариант:</i> Слезами твоих источник пустыни бесплодное напоил еси...) 2. <u>Гл. 8:</u> Плотская мудрования, отче Мака-рие, воздержанием и бдением умертвил еси...</p>	+	+		+			+	+	= СК; = ПУ = СК; = ПУ = СК; = ПУ = МО; = ПУ
				ук.	+			+	+	= усл. общ. —

<p>Утренняя: По 1-й стихологии</p>	<p>1. <u>Седален, гл. 4:</u> Званию Господа своего последовал еси, мир отверг ... <i>Богородицен:</i> Обновила еси, Чистая, Божественным рождеством Твоим... 2. <u>Седален, гл. 8:</u> Зарею божественного сияния просветився, оставил еси мира жителя вся... <i>Богородицен:</i> Небесное благочестие силам и похвальную высоту душам нашим...</p>	+	+	+	+	+	+	+	+	+	+	+	= МО = МО = ПУ —
<p>По 2-й стихологии</p>	<p>1. <u>Седален, гл. 5:</u> Постника Господня песнями почитим, яко умертвивша вся прилоги... <i>Богородицен:</i> Красна чудо зачатия и несказанен образ рождества... 2. <u>Седален, гл. 2:</u> Страстная тьма отбег, к безстрастию путю направляемь... <i>Богородицен:</i> Души мояе леность лютую и сердца моего...</p>	+	+	+	+	+	+	+	+	+	+	+	= МО = МО = МО; = ПУ = ПУ
<p>По полнелее</p>	<p>1. <u>Седален, гл. 1:</u> Погрел еси страстей все востание умерщвлением плоти... <i>Богородицен:</i> Настави нас на путь покаяния, уклоняющыяся присно... 2. <u>Седален, гл. 6:</u> Воздержанием многим мудрования плоти умертвил еси, душу украсив... <i>Богородицен:</i> От сердца стенание и от утробы Ти приношаю...</p>	+	+	+	+	+	+	+	+	+	+	+	= МО = МО = ПУ = ПУ
<p>По 50-м псалме стихира</p>	<p>1. <u>Гл. 2:</u> Помяни нас, божественный Макариче, юже честными ти молении и любовию твою память совершающе... 2. <u>Гл. 6:</u> Преподобне отче, во всю землю изыде вещание исправлений твоих...</p>	+	+	+	+	+	+	+	+	+	+	+	— = МО

Место элемента в службе	Иниципип элемента	Наличие элемента в разных вариантах службы							Указания на совпадения с элементами других служб
		Служба на обретение мошей			Служба на память				
		O ₁	O ₂		O ₃	ПАБ	ПА ₁ Б ₁	ПАБ ₁	
	Основная группа списков	Погод. 577							
<i>Канон</i>	1. <i>Гл. 8:</i> Благими нравами украсився, Христови прилежно прилепился...	+	+	+					= МО
	2. <i>Гл. 8:</i> Отверзи ми, Христе, устне воспети подвиги угодника Твоего...			ук.		+			≈ СК; = ПУ (а)
	3. <i>Гл. 1:</i> Ума чистыми светлостьми Божественная зря... а) в 9-й — РОМН б) в 9-й — МРКЛ					+		+	≈ СК
<i>По 3-й песни</i>	<i>Седален:</i>								
	1. <i>Гл. 4:</i> Страстное поработил еси плотское мудрование, и горшая поработив...	+	+	+					= МО
	2. <i>Гл. 8:</i> Хранитель сый божественных повелений Владыки, славне... <i>Богородичен:</i> а) Яко Деву и едину в Женах, Тя без семени рождшую Бога... б) Стена непобѣдимая нам, христьяном еси, Богородице... в) Слово Отчес, Христа Бога наше-го...					+		+	= ПУ
<i>Кондак, гл. 2:</i> Вышних желая, богомудре, земная возненавидев, пустыню достигл еси...	+						+		= усл. общ.: = ПУ

Место элемента в службе	Инципит элемента	Наличие элемента в разных вариантах службы						Указания на совпадения с элементами других служб
		Служба на обретение мощей			Служба на память			
		O ₁	O ₂		O ₃	ПАБ	ПА ₁ Б ₁	
	Основная группа списков	Погод. 577						
<i>На хвалитех</i>	I. <u>Гл. б:</u> 1) Богонос, преблаженне Макарие, все плотское мудрование духу повинул еси...		+	+	+			= МО
	2) Возсия днесь пресветлая и всепразднственная память твоя...		+	+	+			= МО
	3) Богонос и преблаженне Макарие, все плотское...		+	+	+			= МО
	<u>Слава:</u> 1. <u>Гл. 2:</u> Преподобне отче, измлада воздержанию навъче... 2. <u>Гл. б:</u> Преподобне отче наш, мира красоты и пищи временныя...		+			+		
	II. <u>Гл. 8:</u> 1) Божественная и светоносная наста память иже в постницех великаго Макария...	+						= ВХ
	2) Яко в терпении многого и к злобе благоотдалива...	+						= ВХ
	3) Духа Божественнаго благодатию собрана празднолюбцы...	+						= ВХ
	<u>Слава. гл. 8:</u> Всечестная и чудотворная раба, идеже лежить божественное тело твое, Макарие, исцеления неоскудно подавать...	+						= ВХ

	<p>III. <u>Гл. 4:</u> 1) От юности возложився Владыце Христу, Сего вождедел еси... 2) Солнца светлейши священная память твоя провозсия, блаженне Макарие... 3) Мирския красоты, блаженне, радуясь избегл еси, тогда предпочел еси тесный и болезненный путь... <u>Слава.</u> <u>зл. 8:</u> Преподобне отче, измлада в добродетели прилежно подвизася...</p>								= ПУ = ПУ = ПУ = МО; = ПУ	

1. Архив СПБИБИ, ф. 115, № 155

Сборник служб и житий русских святых. XVI в. (середина). Конволют из 4 частей: 1) л. 1—49, 455—500 (40-е гг. XVI в.); 2) л. 50—271 (середина XVI в.); 3) л. 273—329 (вторая треть XVI в.); 4) л. 330—455 (середина XVI в.). 4°. 500 + II л. Полуустав 5 почерков: 1) л. 1—49, 455 об.—500; 2) л. 50—271 об.; 3) л. 273—329 об.; 4) л. 330—455 об. (запись о праздновании Макарию Калязинскому в Калязине).

Переплет: доски в коже с тиснением.

Филиграни: 1-й части — Перчатка разных рисунков: а) с 4 фестонами под короной типа *Брике*, № 10910 (1537 г.); б) с 5 фестонами под короной типа *Лихачев*. Вод. зн., № 1688 (1541 г.), *Лихачев*. Вод. зн., № 1689 (1541 г.); в) с 9 фестонами под короной типа *Брике*, № 10951 (1527 г.); г) без фестонов под короной с перевернутым сердцем на запястье типа *Брике*, № 11000 (1545 г.); 2-й части — рука в рукаве под короной типа *Брике*, № 10968 (1541 г.); 3-й части — Герб под короной с 3 лилиями и литерами IP под шитом типа *Брике*, № 1050 (1530—1545 гг.), 1048 (1524—1549 гг.); 4-й части — готчская литера P типа *Пиккар II*, № 471 (1540 г.), № 473 (1541 г.).

Содержание: 1-й части — служба Сергию Радонежскому, служба на обретение мощей Макария Калязинского (л. 38—49, вариант O1); Сказание об обретении мощей и Сказание о чудесах Макария Калязинского; 2-й части — Житие Сергия Радонежского, Житие, стихиры и канон Никону Радонежскому; 3-й части — служба, Житие и Слово похвальное Варлааму Хутынскому; 4-й части — служба Зосиме и Савватию Соловецким, «Слово о житии» Зосимы и Савватия и «о зачале монастыря того», Сказание о чудесах Зосимы и Савватия.

Записи: на л. 1 — красная сургучная печать; на л. 8 об. запись заклеена; на л. 50—82 скрепа: «Построил <...> сию богодуховную книгу преподобнаго отца Сергия ссащин(?) <...> чь Вознесенскаго девича монастыря села Зяткова (?) деревни Рябинина крестьянин Фома Павлов за дерев<...> Пунина крестьянин Панфил Андреев по своих <...> телех и по своей душе при попѣ Максимѣ Федорове во сто первом [1599] году ноября в 8 день».

2. Архив СПБИБИ, ф. 238, оп. 1, № 245

Сборник агиографический, посвященный Макарию Калязинскому. Конец XVII в. 4°. 135 л.

Переплет: доски в коже с тиснением.

Филиграни: Герб Амстердама — а) без подставки без литер типа *Дианова*, *Костюхина*, № 151 (1684 г.), *Хивуд*, № 429 (1665 г.); б) без подставки (?) с литерами IC (?) под ним; вариант Герба с литерами ICO см., например, *Дианова*, *Костюхина*, № 194 (1687 г.).

Содержание: служба на память Макария Калязинского (л. 1—28 об., вариант ПАБ), Житие, Сказание об обретении мощей Макария, молитва святому, Сказание о чудесах Макария Калязинского.

Записи: на л. 135 об. — а) «Титулярнаго совѣтника Василя Иванова 1754 года» (скорописью); б) «Придворнаго сторожа Василя Кандратьича» (скорописью).

3. БАН, Архангельское собр., Д. 64

Сборник служб и житий. XVI в. (середина и 70—80-е гг.). Конволют из 6 частей. 4°. 302 + I л. Полуустав и скоропись нескольких почерков.

Филигрань списка: Кувшин одноручный под короной с розеткой без литер на кузове типа *Лихачев*. Вод. зн., № 2950 (1541 г.), 1679 (1543 г.), 1718 (1544 г.), *Брике*, № 12646 (1541 г.).

Содержит службу на память Макария Калязинского (л. 266—276 об., вариант ПАБ) и жития Ионы Московского, Стефана Сурожского, службы Евфимию Суздальскому и Ефросинии Суздальской, жития Антония Римлянина, Никиты Новгородского и службы им.

См. подробное описание в кн.: Описание рукописного отдела Библиотеки Академии наук СССР. Л., 1989. Т. 8, вып. 1. Рукописи Архангельского собрания. С. 67.

4. БАН, Архангельское собр., Д 75

Сборник богослужебный. XVI в. (конволют из рукописей 40-х, 50-х, 80-х гг.). 4°. 402 л. Полуустав нескольких почерков.

Филиграни списка: Рука — а) под звездой близка *Брике*, № 10785 (1544 г.), № 10786 (1544 г.); б) перчатка с 4 фестонами под короной близка *Брике*, № 12059 (1550 г.).

Содержит службу на обретение мощей Макария Калязинского (л. 316 об.—326, вариант О1), а также службы избранным господским, богородичным праздникам и русским святым.

См. подробное описание рукописи в кн.: Описание рукописного отдела Библиотеки Академии наук СССР. Л., 1989. Т. 8, вып. 1. Рукописи Архангельского собрания. С. 79—81.

5. БАН, Архангельское собр., Д. 80

Трефологий. XVI в. Конволют из 2 частей: 1) 20-е и 50-е гг. XVI в.; 2) 30-е гг. XVII в. 4°. 543 л. Полуустав.

Филигрань списка: Кораблик малый с одиночными вантами при мачте, по *Брике* и *Лихачеву*. Вод. зн., характерен для середины XVI в.

Содержит службу на обретение мощей Макария Калязинского (л. 335—343, вариант О1), а также службы преимущественно русским святым.

См. подробное описание в кн.: Описание рукописного отдела Библиотеки Академии наук СССР. Л., 1989. Т. 8, вып. 1. Рукописи Архангельского собрания. С. 87—89.

6. БАН, Архангельское собр., Кр. 11

Миния служебная (март). Конец XVI—начало XVII в. 4°. 271 + IV л. Полуустав.

Переплет: доски в коже с тиснением.

Филиграни: Герб — а) с готической литерой Р и подписью NoPERDICARD типа *Лихачев*. Вод. зн., № 3834 (1583 г.), *Ликкар*, № 991 (1584 г.); б) с готической литерой D и трудночитаемой подписью — не отожд.; в) на старопечатных листах с литерами МР в гербе и литерами IR под ним типа *Лихачев*. Вод. зн., № 359 (1624 г.).

Содержание: служба на память Макария Калязинского (л. 111—124, вариант ПАБ); а также службы преподобномученице Евдокии, Феодоту Киринейскому, Арсению Тверскому, мученикам Евтропию, Клеонику и Василиску, мученику Конону, мученикам Василию, Ефрему и Евгению, преподобному Феофилакту, 40 мученикам Севастийским, мученику Кондрату и дружине его, Софронию, патриарху Иерусалимскому, Евфимию Новгородскому, Феофану Сигрианскому, перенесению мощей Никифора, патриарха Константинопольского, преподобному Венедикту, мученику Агапиту и иже с ним, мученику Савину, Алексею человеку Божию, Кириллу Иерусалимскому, мученикам Хрисанфу и Дарии, святым отцам, в обители святого Саввы убиенным, епископу Иакову, священномученику Василию, преподобному Никону и его ученикам, предпразднству Благовещения и Артемию, епископу Солунскому, Благовещению, Собору архангела Гавриила, на положение Хитона Господня (старопечатная), повествование о посольстве Василия Коробина и Остафья Кувшинова (?) в 1624 г., службы Матрене Солунской, Марку Арефусийскому, Йоне Московскому, Ипатию Гангрскому, Иоанну Лествичнику, малая вечерня к службе Алексею человеку Божию.

Записи: 1) на л. 1 — «Принадлежала Красногорскому монастырю, 1874 г.» (скоропись); 2) на л. 72, 74, 76, 78, 79, 84, 86, 89, 91, 93, 95, 98, 101, 104, 110, 116 скрепа «лѣта 7121 (1613) г. 3 день апрѣля въ 1 день положили сию книгу, глаголемую Минѣю мѣсяць мартъ, въ Ярославлев пово(л?)ском (!) на посаде в домѣ Пречистыя Богородици честныя и славныя Ея похвалы и великих стратотерпцов Димитрия и Георгия того же Ярославля посацкие торговые люди Василеи да Стефан да Георгие Георгиевы дѣти Лыткина по своих душах родителей безотымочно во вѣки» (полууставом).

7. ГАТО, ф. 1409, оп. 1, № 613

Служба Макарию Калязинскому. XVII в. (последняя четверть). 26 + I л. Полуустав.

Переплет: кожа без досок.

Филигрань: Герб города Ярославля с контрамаркой — литерами ЯМСЯ, характерными в период 1779—1784 гг. (*Клещиков*. Филиграни).

Содержание: служба на память Макария Калязинского (л. 1—26, вариант ПАБ).

Записи: на л. I — 1) «См. Сперанский. Описание... в II стр. 28 № 241/613 (7020)» (карандашом, скорописью); 2) «12 руб.» (другим (?) почерком); на л. I об. — «Сия книга принадлежит ученику <...> Служба Володимиру».

8. ГАТО, ф. 1409, оп. 1, № 1492

Канонник. Конволют из 3 (?) частей: 1) XVII в. (вторая четверть) — л. 1—39, 186—241; 2) XVI в. (первая четверть) — л. 40—148; 3) XVI в. (вторая треть) л. 149—185. 4°. 245 л. Полуустав 5 почерков: 1) л. 1—39, 186—241 (?); 2) л. 40—148; 3) л. 149—162 об., 167—180; 4) л. 163—166 об.; 5) л. 181—185.

Переплет: доски в коже с тиснением.

Филиграни: 1-й части — 1) Кувшин — а) двуручный под короной с полумесяцем и с литерами О и LM (?) на кузове типа *Дианова*. Кувшин, № 211 (1640 г.); б) двуручный под крестом с литерами L(?)I типа *Гераклитов*, № 839 (с 1620 г.), 854 (1633 г.); в) двуручный под крестом и месяцем с литерами R (?) и IP на кузове типа *Гераклитов*, № 833 (1636 г.), 834 (1638 г.); г) одноручный под полумесяцем с литерами D и IV на кузове типа *Хивуд*, № 3584 (1624 г.), *Гераклитов*, № 588—600 (1626—1631 гг.); 2) Дом под крестом, увитым змеей, типа *Гераклитов*, № 336 (1631—1633 гг.), *Дианова*, *Костюхина*, № 336 (1631—1633 гг.); 2-й части — 1) филигрань списка — Готическая литера P под крестом типа *Ликкар VII*, № 494 (1507 г.), 531 (1517 г.), 544 (1506 г., 1507 г.); 2) Герб — а) с лилиями на щите и литерой Z под ним типа *Брике*, № 1758 (1515 г.); б) с лилиями в щите и литерами IP под ним типа *Брике*, № 1048 (1524—1549 гг.), 1050 (1530—1545 гг.); 3-й части — Рука благословляющая типа *Лихачев*. Вод. зн., № 1519 (1527 г.), 1520 (1527 г.).

Содержание: 1-й части — канон Макарию Калязинскому (нач.: «Отверзи ми, Христе, устне...» из варианта ПАБ) с тропарем и молитвой ему (л. 21—28 об.), тропари и каноны небесным силам, апостолам, всем святым, ангелу-хранителю, Николаю Чудотворцу, полунощница по вся субботы, правило ко святому Причащению, часы Пасхи со Словом Иоанна Златоуста, пасхалия на 1539—1559 гг.; 2-й части: служба на обретение мощей Макария Калязинского («единому преподобному», л. 40—49 об., вариант О₁), полунощница с каноном Троице, канон молебен и молитва ангелу-хранителю, «канон радости» Богородице, канон благодарственный Богородице с акафистом, стихиры и канон Благовещению, канон и стихиры Николаю Чудотворцу, стихиры Иоанну Предтече, канон Кресту; 3-й части — канон Богородице (творение кир Феофана) и вечерние молитвы, начало полунощница.

Записи: 1) на л. I — а) «1659-го году Канонник», б) «Сей канонник принадлежит Тверскому Кафедральному Собору» (скорописью XIX в.); 2) на л. 10 — «Книга сия канонник принадлежит Тверскому Кафедральному Преображенскому Собору» (той же скорописью).

9. ИРЛИ, Пинежское собр., № 2

Сборник служб, житий, сказаний и поучений. Конволют. Конец XVI—начало XVII в. 4°. 338 л. Полуустав 8 почерков.

Филигрань списка — Кувшин одноручный с литерами R/GG (?) — не отожд., ср. кувшин с литерами P/GG у *Брике*, № 12736 (1597 г.), *Хивуд*, № 3578 [1597 г.], *Лихачев*. Вод. зн., № 3327 [1601 г.], а также с литерами R/GD у *Гераклитова*, № 458 (1625 г.), 460—462 (1629 г.).

Содержит службу на память Макария Калязинского (л. 27 об.—41, вариант ПАБ) и начало его жития (л. 41 об.), а также другие службы, жития, сказания и поучения.

См. подробное описание рукописи в кн.: Пинежская книжно-рукописная традиция XVI—начала XVII в.: Опыт исследования. Источники. СПб., 2003. Т. 1. *Н. В. Савельева*. Очерк истории формирования пинежской книжно-рукописной традиции. Описание рукописных источников. С. 72—77.

10. РГБ, ф. 224, № 264

Сборник канонов, служб и житий. XVI в. (вторая треть). 4°. 284 + II л. Полуустав 2 почерков.

Переплет: доски в коже с тиснением.

Филиграни: 1) Перчатка с 5 фестонами под короной типа *Лантев*, № 32 (1561 г.), *Брике*, № 10905 (1531 г.), *Тромони*, № 1387 (1561 г.); 2) Кувшин одноручный под розеткой с литерами RM на кузове, не отожд., но по рисунку напоминает *Лихачев*. Вод.

зн., № 1735 (1547 г.), кувшин с литерами MR другого рисунка у *Гераклитова*, № 384 (1622 г.).

Содержит службу на обретение мощей Макария Калязинского (л. 1—5, вариант О₁), а также каноны некоторым святым, Богородице (с акафистом), тропари, послание Иоанна Златоуста к Кириаку, житие Сергия Радонежского, службы Петру Московскому, Варлааму Хутыньскому, Николаю Чудотворцу, Мелетию, последование обычных и царских часов и др.

11. РГБ, ф. 228, № 120

Сборник агнографический, посвященный Макарию Калязинскому. XVII в. (первая треть). 4°. 133 + II л. Полуустав.

Переплет: доски в коже, реставрирован.

Филиграни: Кувшин — а) одноручный под короной с полумесяцем с литерами IV на кузове типа *Дианова*. Кувшин, № 156 (1619, 1621 гг.); б) двуручный с литерами IG и датой «1598» типа *Лихачев*. Мельницы, № 702 (1605 г.), 703 (1613 г.), *Брике*, № 12885 [1598 г.]; с литерами О и МВ типа *Гераклитов*, № 870 (1620—1621 гг.); в) двуручный с литерами PR (?) типа *Дианова*. Кувшин, № 228 (1631 г.).

Содержание: служба на память Макария Калязинского с надписанием «на обретение мощей» (л. 1—36, вариант ПА₁Б₁), Житие Макария Калязинского (нач.: «Праведник аще постигнет скончатися в покой будет и похвалаему праведнику веселятся людие...»), Сказание об обретении мощей Макария Калязинского (нач.: «Царствующу тогда в Русской земле Василию Ивановичу...»), Сказание о чудесах Макария Калязинского (нач.: «Приведоша к преподобному нъкоего человека именем пореклому Жанибъ бъсна...»).

Записи на л. 133 об.: а) «Сия книга глаголемая Сборник села <Еремина?> крестьянина Якова Иванова Лукьянова (?). Сия книга 1770 год», б) «милостивый государственной <Давыд?>» (скорописью).

12. РГБ, ф. 256 (собр. Румянцева), № 397

Сборник служб, житий и сказаний. XVI в. (1554—1570-е гг.). 2°. 432 + IV л. Полуустав 2 (?) почерков.

Переплет: доски в коже с тиснением, в среднике — изображение единорога.

Филиграни: 1) Кувшин одноручный под короной без полос и литер типа *Лихачев*. Вод. зн., № 2945 (с 2 полосами, ок. 1504 г.), *Брике*, № 12677 (1523 г.), подобный рисунок, но с 2 полосами характерен, по *Брике* и *Лихачеву*, для первой трети XVI в.; 2) Пик Корона под крестом и с изображением человека (?) в нижней части типа *Пиккар IX*, № 44 (1550—1566 гг.), 45 (1545—1559 гг.), 46 (1534—1557 гг.).

Содержание: службы на память (л. 150 об.—161, вариант ПАБ) и обретение мощей (л. 239 об.—247, вариант О₂) Макария Калязинского, а также *службы* Иоанну Новгородскому, Мировожской иконе Божией Матери, Савве Вишерскому, Иоанну Рьльскому, Арсению Сербскому, Авраамии Ростовскому, Ионе Новгородскому, Никону Радонежскому и Григорию Чудотворцу, Александру Невскому, знамению Богородицы и обретению мощей Всеволода-Гавриила, Савве Сторожевскому, Павлу Комельскому, Михаилу Клопскому, Максиму, юродивому московскому, преставлению Всеволода-Гавриила, Арсению Тверскому, Евфимию Новгородскому, Ионе Московскому, мученикам Антонию, Иоанну и Евстафию Литовским, Зосиме и Савватии Соловецким, Стефану Пермскому, Пафнутию Боровскому, Исидору Твердислову, Исае Ростовскому, Ефросину Псковскому, Георгию Новому, Игнатию Ростовскому, Дионисию Глушицкому, Петру и Февронии Муромским, Прокопию Устюжскому, княгине Ольге, Чирской иконе Божией Матери, Всемилостивому Спасу, Савве Крыпецкому, Александру Свирскому, «Слово от жития» и «о проявлении мощей» Иоанна Новгородского, *краткие жития* Саввы Вишерского, Иоанна Рьльского, Авраамия Смоленского, Ионы Новгородского, Стефана Сербского, Никона Радонежского, Александра Невского, Всеволода-Гавриила (Сказание об обретении мощей), Саввы Сторожевского, Павла Комельского, Михаила Клопского, Максима, юродивого московского, Макария Калязинского, Ионы Московского, Зосимы и Савватия Соловецких, Пафнутия Боровского, Исидора Твердислова, Ефросина Псковского, Георгия Нового, Дионисия Глушицкого, Петра и Февронии Муромских, княгини Ольги, Сказание о Чирской иконе Божией Матери, *жития* Саввы Крыпецкого, Александра Свирского, Слово о знамени Божией Матери в Великом

Новгороде, Житие и Слово об обретении мощей и чудесах Всеволода-Гавриила, Жития Арсения Тверского, Стефана Пермского, Евфимия Новгородского, Исаии Ростовского, Никиты Переяславского, Слово об Устюжской иконе Божией Матери, Слово на день Всемилостивого Спаса.

Записи: 1) на форзацном листе — «Трифолой», «Триволой», «Тривфолой»; 2) на л. I — «Сия богодуховенная книга называемая Перемии (?) отдал въ вечное владение Симеону Игнатовичу Иванову, он же <четыщенковъ?> и не кто не может взять от него. Инок Артемию <подписах...> он же Лаврентиева монастыря 1819-го году июня 7-го дня. Свидетель сему Макарева монастыря инок схим Иоан одноглавови<ч?>».

См. также описание рукописи в статье: *Калиганов И. И.* Заметки о русской проложной редакции жития Георгия Нового (время создания, авторство, археографический обзор списков, издание дневнейшего из них) // *Palaeobulgarica*. 1979. № 1. С. 43—44 (в данном описании рукопись датирована 60-ми гг. XVI в.).

13. РГБ, ф. 304/1, № 802

Сборник текстов, посвященных Макарию Калязинскому, и поучений. XVI в. (вторая половина)—начало XVII в. Конволют из 2 частей: 1) л. 1—58 (конец XVI—начало XVII в.); 2) л. 71—140 (вторая половина XVI в.). 4°. 140 (пронумерованных) + 52 (чистых) л.

Переплет: книжица из кожи с тиснением; верхняя часть отдельно.

Филиграни: 1-й части — Кувшин одноручный под короной с розеткой и литерами VI на кузове разных степеней деформации типа *Лихачев*. Вод. зн., № 4067 (1588 г.), *Брике*, № 12761 (1596—1597 гг.), *Гераклитов*, № 421 (1618 г.); 2-й части — 1) Топор в гербе под короной типа *Брике*, № 1865 (1552 г.), 1866 (1555—1560 гг.); 2) Герб с 2 лилиями и подписью «SNNELLE» (?) под щитом типа *Брике*, № 1842 (1577 г.); 3) Собака типа *Брике*, № 3635 (1481 г.).

Содержание: служба на память Макария Калязинского, надписанная «на обретение мощей» (л. 1—17, вариант ПА₁Б₁); Житие, Сказание об обретении мощей, Сказание о чудесах Макария Калязинского, Похвальное слово святому, а также несколько духовных поучений на различные темы; на л. 140 начало малой вечерни службы на обретение мощей Макария Калязинского (Оз) (нач.: «Вседержительною силою укрепляемь, преподобне»).

14. РНБ, Кирилло-Белозерское собр., № 378/635

Сборник служб избранным святым на март, апрель, май. 2-я треть XVII в. 8°. 605 + I л. Полуустав 3 почерков: 1) л. 6—131; 2) л. 4—6, 132—206; 3) л. 206—599 об.

Переплет: доски в коже.

Филигрань: Герб с лилией и литерами L(?)D под ним типа *Дианова*, *Костюхина*, № 901 (1624 г., 1631 г.).

Содержание: служба на преставление Макария Калязинского (л. 48—65 об., вариант ПАБ), а также службы 40 мученикам Севастийским, Евфимию Новгородскому, Алексию, человеку Божию, Благовещению, Собору архангела Гавриила, Ионе Московскому, положению ризы Господа нашего Иисуса Христа, Евфимию Суздальскому, Георгию Победоносцу, Стефану Пермскому, Пафнутию Боровскому, перенесению мощей Бориса и Глеба, Феодосию Печерскому, в воспоминание явления честного Креста в Иерусалиме (7 мая), Антонию Печерскому, Иоанну Богослову, перенесению мощей Николая Чудотворца, Исидору Твердислову, Исаие Ростовскому, царевичу Димитрию, Евфросину Псковскому, обретению мощей Алексия Московского, Константину и Елене, обретению мощей Леонтия Ростовского, Никите Столпнику Переяславскому, Симеону Столпнику (1-й вариант), третьему обретению главы Иоанна Предтечи, Игнатию Ростовскому, Симеону Столпнику (2-й вариант).

Запись на бумаге, приклеенной к верхней крышке переплета: «В сей книге три мессы март, апрель, май» (поздним полууставом).

15. РНБ, Кирилло-Белозерское собр., № 387/644

Миния служебная (май). XVII в. (вторая треть). 4°. 563 + XVII л. Полуустав одного почерка.

Переплет: доски в коже с тиснением.

Филиграни: 1) Орел двуглавый с изображением рога изобилия на груди типа *Гераклитов*, № 125 (1638 г.), *Дианова*, *Костюхина*, № 1025 (1639 г.); 2) **филигрань спи-**

ска — Герб с изображением рога изобилия типа *Гераклитов*, № 85 (1641 г.), *Дианова*, *Костюхина*, № 1134 (1647 г.), *Хивуд* 1303 (1644 г.).

Содержание: служба на обретение мощей Макария Калязинского (л. 498 об.— 511, вариант *О₂*), а также службы пророку Иеремию, Пафнутию Боровскому, Афанасию Александрийскому, на перенесение мощей Бориса и Глеба, мученикам Тимофею и Мавре, Феодосию Печерскому, мученице Пелагии, мученице Ирине, праведному Иову, явлению Креста Господня в Иерусалиме и мученику Акакию, Антонию Печерскому, Иоанну Богослову, пророку Исаие и мученику Христофору, перенесению мощей Николая Чудотворца, Симону Зилоту, мученику Мокию, Елифанию Кипрскому и Герману, архиепископу Константинограда, мученице Гликерии, мученику Исидору, Исидору Ростовскому Твердислову, Пахомию Великому, Исаие Ростовскому, царевичу Димитрию, Евфросину Псковскому, Феодору Освященному, обретению мощей Ефрема Перекомского, апостолу Андронику и иже с ним, мученику Феодоту Анкирскому и мученикам Петру и Дионисию, священномученику Патрикию, мученику Фалалею, Алексею Московскому, Константину и Елене, Владимирской иконе Божией Матери, Константину, Михаилу и Феодору Муромским, мученику Василию, Михаилу Синадскому, Леонтию Ростовскому, Симеону Столпнику, Никите Столпнику Переяславскому, на 3-е обретение главы Иоанна Предтечи, апостолу Карпу, Георгию Новому, священномученику Ферапонту, преподобному Никите Халкидонскому, Игнатию Ростовскому, преподобномученице Феодосии, Исаакию Далматскому, мученику Ермию, богородичны «осми гласов».

16. РНБ, Кирилло-Белозерское собр., № 450/707

Трефологий. Конец XVI в. 4°. 514 л. Полуустав 3 почерков: 1) л. 2—206, 2) л. 211—278 (с элементами скорописи); 3) л. 276—513 (близкий к 1-му).

Переплет: доски в коже с тиснением.

Филиграни: 1) Кувшин — а) **филигрань списка** — одноручный под короной с литерами АН типа *Брике*, № 12741 (1589 г.), *Гераклитов*, № 476 (1629 г.); одноручный с литерами АІ типа *Гераклитов*, № 404 (1594 г.), 403 (1594 г.), *Хивуд*, № 3552 (1591 г.); 2) Герб с 2 скрещенными шпагами типа *Брике*, № 1409 (1590 г.).

Содержание: служба на обретение мощей Макария Калязинского (л. 384—394 об., вариант *О₂*). Также содержатся службы Ефросинии Суздальской, Андрею Юродивому, Иоанну Рыльскому, Арсению Сербскому, священномученику Евпатию, Михаилу Тверскому, Александру Невскому, знамению Пресвятой Богородицы в Новгороде, Стефану Сурожскому, Петру Московскому, Евфимию Сардинскому, царевичу Петру Ростовскому, Никите Новгородскому, Димитрию Прилуцкому, Алексею Московскому, Евфимию Суздальскому, мученикам Иоанну, Антонию и Евстафию, перенесению мощей Бориса и Глеба, Феодосию Печерскому, Исидору Твердислову, перенесению мощей Ефрема Перекомского, Евфросину Псковскому, обретению мощей Алексея Московского, обретению мощей Леонтия Ростовского, Никите Столпнику Переяславскому, Георгию Новому, Игнатию Ростовскому, преставлению вел. княгини Ольги, Иоанну Воину, Всемилостивому Спасу и Пречистой Богородице, Василию Юродивому, обретению мощей иеродового Максима Московского, Авраамии Смоленской, пренесению мощей Петра Московского, Борису и Глебу.

Записи: 1) л. 1 — «Трефолой с Москвы», «4 новым чюд...», «Ерофѣй» (полуустав); 2) л. 1 об. — «Трефолой попа...» (полууставом); 3) л. 5 об. — «Помилуй мя Боже по велицей милости Твоей...»; л. 6, 7 стерта запись внизу листов. На л. 2 печать «Из библиотеки СПбургской Духовной Академии».

17. РНБ, Кирилло-Белозерское собр., № 451/708

Трефологий. XVI в. (вторая половина). 4°. 385 л. Почерк: 1) л. 1—2 (скоропись); 2) л. 2—385 (полуустав).

Переплет: доски в коже.

Филиграни: Кувшин — 1) одноручный под розеткой с литерами ВВ (?) на кузове типа *Брике*, № 12701 (1573 г.); 2) двуручный под розеткой с литерами ІЕ на кузове типа *Гераклитов*, № 753 (1594 г.).

Содержание: служба на преставление Макария Калязинского (л. 342—364 об., вариант *ПАБ*), службы Иоанну Новгородскому, Феодору Ярославскому, Михаилу Черниговскому и боярину его Феодору, Сергию Радонежскому, Савватию Соловецкому, Иоанну Рыльскому, Авраамии Ростовскому, Никону Радонежскому, Алексан-

дру Невскому, знамению Богородицы, Савве Сторожевскому, Стефану Сурожскому, Павлу Обнорскому, Михаилу Клопскому, Никите Новгородскому, Ионе Московскому.

Записи: 1) на передней крышке «Трефолой соборной»; 2) на л. 1 овальная печать «Из библиотеки СПбургской Духовной Академии»; 3) на л. 385 — «Помилуй Боже, кто ми пламен угасит»; 4) «Царь государь и великий князь вся Руси по милости Божии и святого Николы святого великаго чудотворца» (полууставом); 5) на задней крышке переплета «по милости Божии».

18. РНБ, Кирилло-Белозерское собр., № 452/709

Миния праздничная. XVI в. (50—70-е гг.). 4°. 374 л. Полуустав 3 почерков: 1) л. 4—143; 2) л. 144—362; 3) л. 364—374.

Переплет: доски в коже без тиснения, нижняя доска расколота.

Филиграни: 1) Герб с тремя скрещенными стрелами типа *Брике*, № 1420 (1575 г.); 2) **филигрань списка** — тиара — Пик Корона типа *Брике*, № 5012 (1544 г.); 3) рука — а) перчатка под розеткой с литерой З на ладони и литерами СМ на запястье типа *Хивуд*, № 2511 (не датирована, но тип середины XVI в.); б) перчатка под розеткой с лилий на ладони и литерами МІ (?) на запястье типа *Брике*, № 10859 (1563 г. — только с М).

Содержание: служба на преставление Макария Калязинского (17 марта — л. 157 об.—174, вариант ПАБ). В рукописи также содержатся службы Авраамию Ростовскому, Варлааму Хутынскому, Никону Радонежскому, Иоанну Новгородскому, Александру Невскому, Ионе Московскому, Михаилу Клопскому, Пафнутию Боровскому, Зосиме и Савватию Соловецким, Афанасию Великому и перенесению мощей Бориса и Глеба, Александру Свирскому, Феодору Ярославскому, Михаилу Черниговскому и боярину его Феодору, Григорию Солунскому, Стефану Сурожскому, Димитрию Прилуцкому, перенесению мощей Феодора, Давида и Константина Ярославских, Стефану Пермскому, обретению мощей Алексия Московского, Никите Столпнику, Никите Новгородскому (конец утрачен).

Записи: на л. 1 — 1) «Сия книга стихиры и каноны новым чудотворцем» (полуустав, переходящий в скоропись), 2) «Трефолой с Москвь» (скоропись), 3) «5 книг, 2 в них в затылок» (скоропись); на л. 5 в конце оглавления приписаны следующие главы — «Въ книге в полдсти часа царские, а в ней слова и житье Офонася Александрѣйскаго — глава 2, месяца июня в 9 день житье Кирилла Александрѣйскаго — глава 3, месяца сентября в 15 день мучение святого мученика Никиты — глава 4, месяца июля в 27 день мучение святого мученика Христова Пантелѣмона — глава 5, месяца мая 20 день стихиры и канун на обрѣтение мощем Алексѣя чудотворца — глава 6, глава 7 — августа 24 день стихиры и канун на принесение мощем Петра митрополита» (скоропись); на л. 8 — «43 тетратей, а в грамоте описано <...> написано 37 тетратей» (скоропись).

19. РНБ, Кирилло-Белозерское собр., № 454/711

Миния праздничная. Конволют. XVI в. (середина). 4°. 240 л. Полуустав 3 почерков: 1) л. 5—52, 108—134, 148—182, 219—237; 2) л. 53—90, 136—147 об.; 3) л. 90—107 об., 182 об.—218 об.

Переплет: доски в коже с тиснением.

Филиграни: к 1-му почерку — Кувшин а) одноручный под розеткой с литерами ID типа *Лихачев*. Вод. зн., № 4006 (1581 г.), б) одноручный под розеткой с двойной полосой без литер типа *Лихачев*. Вод. зн., 1680 (1543 г.); ко 2-му почерку — Рука а) **филигрань списка** — перчатка с короной типа *Лихачев*. Вод. зн., № 1743 (1551 г.); б) с литерами З на ладони и РВ (?) на запястье типа *Хивуд*, № 2521 (1544—1545 гг.), 2526 (1545 г.), *Лихачев*. Вод. зн., № 1671 (с литерами РР, ок. 1553 г.); к 3-му почерку — а) Рука (перчатка с 6 фестонами) типа *Тромонин*, № 484 (1564 г.), б) Кувшин одноручный без литер (?) типа *Лихачев*. Вод. зн., № 1717 (1544 г.), 1718 (1544 г.).

Содержание: служба на преставление Макария Калязинского (л. 136—147 об., вариант ПАБ), а также службы Авраамию Ростовскому, Варлааму Хутынскому, Никону Радонежскому, Иоанну Новгородскому, Александру Невскому, Ионе Московскому, Михаилу Клопскому, Пафнутию Боровскому, Зосиме и Савватию Соловецким, Собору архангела Гавриила, перенесению мощей Бориса и Глеба и Афанасию

Александрийскому, Александру Свирскому, Иоанну Рьльскому, паремии царю Константину, общие святителям и преподобным, богородичны.

Записи: л. I — 1) «Трефолой из верхней палатки» (скорописью, зачеркнуто), 2) «4 новым чудотворцем».

20. РНБ, собр. Колобова, № 32

Сборник служб, житий и сказаний. Конволют из 2 частей. XVII в. (последняя треть). 2°.

158 + IV л. Полуустав 2 почерков: 1) л. 1—114 об.; 2) л. 115—158.

Переплет: картонный в коже.

Филиграни: 1-й части — 1) Герб Амстердама с контрамаркой-лигатурой PVL (1685—1716 гг.) типа *Дианова, Костюхина*, № 141 (1685 г.), *Дианова*. Герб, № 114 (1679—1695 гг.); 2) Голова шуца с контрамаркой EL (?) типа *Дианова, Костюхина*, № 452 (с контрамаркой ET — 1626 г.); 2-й части — Герб со львом, держащим пучок стрел, с литерами AJ и контрамаркой CDG типа *Дианова, Костюхина*, № 881 (1693—1697 гг.).

Содержит службу на преставление Макария Калязинского (л. 115—136, 143—151 об., вариант ПАБ). Служба прервана вставленными после 6-й песни двумя вариантами проложного жития (Прз на л. 136 об.—139 об. и Прп на л. 140—140 об.) с присоединенными к ним двумя чудесами — о расслабленном и о трехпалом нищем. После службы помещены житие Макария Калязинского (нач.: «Бысть нѣкто мужь от предѣль твερския области от града, нарицаемаго Кашина...», большая часть текста и конец утрачены) и слово похвальное Макарию Калязинскому (без окончания). В 1-й части рукописи содержатся службы Тихвинской и Казанской иконам Божией Матери и сказания об этих иконах.

Запись на л. 63: «Читано Афонасей <...> чель» (полууставом).

21. РНБ, ОСРК, F.I.176

Миния праздничная. XVI в. (конец). 2°. 418 л. Полуустав.

Переплет: доски в коже с тиснением.

Филиграни: 1) Гербы — а) внутри растение с 5 ответвлениями — не отожд., б) с лилией типа *Пиккар XIII*, № 969 (1595 г.), 972 (1592 г.), 973 (1593 г.), в) с трехлистником (клевер?) — не отожд., по общему рисунку напоминает *Брике*, № 2016 (1485 г.); г) со щитом, сложный по составу — не отожд., по общему рисунку напоминает *Брике*, № 1477 (1591 г.), *Лихачев*. Вод. зн., № 481 (1602 г.), д) со скачущей лошадей и литерами НР (?) типа *Брике*, № 3584 (с литерами НВ, 1602 г.).

Содержание: служба на преставление Макария Калязинского (л. 199 об.—208, вариант ПАБ), служба на обретение мощей Макария Калязинского (л. 277 об.—283 об., вариант О₂), а также службы Иоанну Новгородскому, священномученику Симеону Иерусалимскому, знамению Божией Матери в Мирожском монастыре, преподобному Григорию «иже в Ропотове пустыни», Савве Вишерскому, Андрею Юродивому, Параскеве Пятнице, Иоанну Рьльскому, принесению мощей Иакова Боровичского, Арсению Сербскому, Авраамии Ростовскому, Григорию Солунскому, Ионе Новгородскому, Ипатию Гангрскому, Никону Радонежскому, Михаилу Тверскому, Александру Невскому, Меркурию Смоленскому, освящению церкви великомученика Георгия в Киеве, обретению мощей Всеволода-Гавриила, Иакову Ростовскому, Савве Сторожевскому, Исидору Юрьевскому, Павлу Комельскому, Михаилу Клопскому, юродивому Максиму Московскому, Ефрему Новоторжскому, Никите Новгородскому, Арсению Тверскому, Нифонту Новгородскому, мученикам Антонию, Иоанну и Евстафию Литовским, Зосиме и Савватию, Стефану Пермскому, Пафнутию Боровскому, Исидору Твердислову, Ефросину Псковскому, Исае Ростовскому, перенесению мощей Ефрема Перекомского; князю Довмонту-Тимофею, Георгию Новому, Дионисию Глушицкому, Петру и Февронии Муромским, Прокпию Устюжскому, Казанской иконе Божией Матери, княгине Ольге, Знамению Чирской иконы Божией Матери, Макарию Желтоводскому, блаженному Василию Московскому, Антонию Римляину, Савве Крыпецкому, Александру Свирскому, Савватию Соловецкому, Евфимию Новгородскому, Ионе Московскому, Никите Столпнику Переяславскому, Савве Сербскому; догматики 8 гласов.

Запись на л. 266: «В 18 день (мая) преставление преподобнаго Макария Калязинского. Служба его писана марта в 17 день» (скорописью).

22. РНБ, ОСРК, Q.I.173

Сборник агиографический, посвященный Макарию Калязинскому. XVI в. (50—70-е гг.). 4°. 61 + I л. Полуустав, переходящий в скоропись.

Переплет: картонный, корешок кожаный с тиснением.

Филиграни: 1) Рука под цветком с литерами ВС на запястье — тип рисунка характерен для 50—60-х гг. XVI в., ср. с *Брике*, № 11274 (1576 г.), № 10735 (1525 г.) другого рисунка, но с литерами ВС; 2) Кувшин одноручный под короной с полумесяцем, с литерами МО в верхней части и ТС у основания, типа *Брике*, № 12817 (у основания литеры AS, 1545 г.), *Тромонин*, № 687 (1573 г.), *Лихачев*. Вод. зн., № 1709 (в верхней части буквы IV, у основания нет литер, 1544 г.).

Содержание: Служба на преставление Макария Калязинского (л. 1—13 об., вариант ПАБ); Житие, Сказание об обретении мощей, Сказание о чудесах Макария Калязинского, на л. 61 другим почерком приписка о праздновании Макарию Калязинскому в Калязине.

23. РНБ, ОСРК, O.I.23

Служба и житие Макария Калязинского. XVI в. (50—70-е гг.). 8°. 76 + 1 л. Полуустав.

Переплет: картонный, поздний. Рукопись реставрирована.

Филиграни: Рука — а) перчатка с литерой З на ладони и литерами СМ на запястье типа *Лихачев*. Вод. зн., № 3263 (с литерами DC, 1562 г.), *Хивуд*, № 2511 (не датирована), *Брике*, № 11374 (с литерами OM, 1580 г.); б) перчатка с литерой З на ладони и лилией на запястье типа *Лихачев*. Вод. зн., № 2716 (1560 г.), *Брике*, № 11370 (1545 г.).

Содержание: Служба на память Макария Калязинского, надписанная «на обретение мощей» (л. 1—14, вариант ПА₁Б₁), начало службы утрачено, текст начинается с 1-й песни канона; Житие Макария Калязинского (начало предисловия: «Праведник аще постигнет скончатися в покой будет...»), Сказание о чудесах Макария Калязинского.

24. РНБ, собр. Погодина, № 434

Трефологий. XVI в. (50—60-е гг.). 4°. 443 л. Полуустав.

Содержит службу на обретение мощей Макария Калязинского (по нижней пагинации л. 237 об.—248, вариант О₂), а также множество служб, преимущественно русским святым.

См. подробное описание рукописи в кн.: Рукописные книги собрания М. П. Погодина: Каталог. СПб., 1992. Вып. 2. С. 87.

25. РНБ, собр. Погодина, № 497

Миния служебная (март, апрель, май). Конец XVI в. 1°. 450 л. Полуустав нескольких почерков.

Содержит службу на память Макария Калязинского (л. 110в—118а, вариант ПАБ) и другие службы на весенние месяцы, в том числе много служб русским святым.

См. подробное описание рукописи в кн.: Рукописные книги из собрания М. П. Погодина: Каталог. СПб., 1992. Вып. 2. С. 134.

26. РНБ, собр. Погодина, № 547

Миния служебная (май). [1587 г. (вкладная запись)]. 4°. 348 л. Полуустав.

Содержит службу на обретение мощей Макария Калязинского (л. 341—348, вариант О₁) и службы на другие майские памяти.

См. подробное описание рукописи в кн.: Рукописные книги собрания М. П. Погодина: Каталог. СПб., 1992. Вып. 2. С. 166—167.

27. РНБ, собр. Погодина, № 576

Трефологий с добавлениями. Середина XVI в. 333 + I л. Полуустав нескольких почерков.

Содержит службу на память Макария Калязинского (л. 156 об.—170 об., вариант ПАБ), а также службы другим, преимущественно русским святым, жития Саввы Вишерского, Саввы Сторожевского, «Летописец вкратце».

См. подробное описание рукописи в кн.: Рукописные книги из собрания М. П. Погодина: Каталог. СПб., 1992. Вып. 2. С. 187—188.

28. РНБ, собр. Погодина, № 577

Сборник богослужебный. Начало XVII в. (до 1611 г.). 4°. 333 + IV л. Полуустав нескольких почерков.

Содержит службу на обретение мощей (л. 95—100, вариант О₂) и на память Макария Калязинского (л. 110 об.—122, вариант ПАБ), а также ряд других служб.

См. подробное описание рукописи в кн.: *Рукописные книги из собрания М. П. Погодина: Каталог.* СПб., 1992. Вып. 2. С. 188—189.

29. РНБ, Соловецкое собр., № 529/548

Миния служебная (май). Конволют. Начало XVI в. и начало XVII в. 4°. 397 + II л. Полуустав 3 почерков: 1) л. 1—152, 2) л. 32—33, 81—87 об., 253—268, 3) л. 72.

Переплет: доски в коже с тиснением.

Филиграни: 1) Голова быка, увенчанная крестом, типа *Ликкар* XI, № 231 (1473—1476 г.), 230 (1478 г.); 2) Тиара с крестом — а) типа *Тромонин*, № 498 (ок. 1538 г.), б) типа *Брике*, № 11804 (1475—1490 гг.), 11807 (1487 г.), 11811 (1497—1498 гг.); 3) **филигрань списка** — Башни с лигатурой NB типа *Гераклитов*, № 41 (1638 г.).

Содержание: Служба на обретение мощей Макария Калязинского (л. 376—378, вариант О₂). В части XVI в. (л. 1—252) имеются службы пророку Иеремии, перенесению мощей Бориса и Глеба, Афанасию Александрийскому, Феодосию Печерскому, мученице Пелагии, мученице Ирине, праведному Иову, мученику Акакию, Иоанну Богослову и Арсению Великому, перенесению мощей Николая Чудотворца, Симону Канониту, мученику Мокию, Епифанию Кипрскому и епископу Герману Константиноградскому, мученице Гликерии, преподобному Пахомию, апостолу Андронику, мученикам Феодоту Анкирскому, Петру и Дионисию, священномученику Патрикию и мученику Фалалею, обретению мощей Алексия Московского, Константину и Елене, мученику Василиску, обретению мощей Леонтия Ростовского, Михаилу Синайскому, Симеону Столпнику, третьему обретению мощей Иоанна Предтечи, апостолу Карпу, преподобномученице Феодосии, Исаакию Далматскому, мученику Еремию. В поздней части (л. 253—396 об.) содержатся службы Пафнутию Боровскому, Антонию Печерскому, Исидору Твердислову, Исаею Ростовскому, царевичу Димитрию, Евфросину Псковскому, Ефрему Перекомскому, Константину, Михаилу и Феодору Муромским, Никите Столпнику Переславскому, Георгию Новому, Игнатию Ростовскому.

Записи: 1) на верхней крышке переплета скорописью «Менѣю сию дал князь великий Иван Васильевич»; 2) л. 1 — а) «в болницу давати» (полууставом), б) «Из Соловецкого монастыря № 529. Дана Великим Князем Иваном Васильевичем. См. на предид. стран.» (скорописью XIX в.); 3) л. 71 — «Служба полная святому Николь сначала от цки + зри» (полууставом), 4) л. 252 — «Слава свершителю Богу. Аминь. Христос всякому дѣлу благу зачало и конецъ» (почерком 1-й части, киноварью).

30. РНБ, Софийское собр., № 408

Сборник служб и житий преимущественно русским святым. Конволют из 4 частей. Конец XVI—начало XVII в.: 1) л. 1—16 об., 33—476 (конец XVI—начало XVII в.); 2) л. 17—32 об. (50—60-е гг. XVI в.); 3) л. 476 об.—550 об. (конец XVI в.); 4) л. 552—599 (конец XVI—начало XVII в.). 4°. 599 + IV л. Полуустав 3 почерков: 1) л. I—IV об., 2) л. 17—32 об., 3) л. 552—599; скоропись 2 почерков: 1) л. 1—16, 33—476, 2) 493—550 об.

Переплет: доски в коже.

Филиграни: 1-й части — Рука под короной типа *Лихачев*. Вод. зн., № 1872 (1567 г.); 2-й части — Герб — 1) круглый с литерами NIEMES, типа The Nostitz Papers: Notes on Watermarks Found in the German Imperial Archives of the 17th and 18th Centuries, and Essays Showing the Evolution of a Number of Watermarks. Nilversum, 1956. № 720 (1649 г.), 721 (1640 г.), 722 (1649 г.); 2) с головой орла под короной и литерами IVE — не отожд.; 3) сложного рисунка с трудночитаемой подписью — не отожд.; 4) с лилией типа *Брике*, № 7152 (1600 г.), *Ликкар* XIII, № 969 (1595 г.), 972 (1592 г.), 973 (1593 г.); 3-й части — 1) Тиара Пик Короны типа *Лихачев*. Вод. зн., № 1825 (1558 г.), 2844 (1550-е гг.), 2) Орел одноглавый типа *Брике*, № 120 (1567 г.), *Лихачев*. Вод. зн., № 4133 (1597 г.), 4174 (1572 г.); 4-й части — Кувшин одноурный под короной с литерами A(?)A на кузове типа *Лихачев*. Вод. зн., № 3999 (1581 г.), *Гераклитов*, № 432 (1610 г.).

Содержание: 1-й части — Служба Макарию Калязинскому (л. 108 об.—116 об., вариант ПАБ), а также службы Авраамию Ростовскому, Ионе Новгородскому, Александру Невскому, Стефану Пермскому, Пафнутию Боровскому, Исае Ростовскому, Никите Переяславскому, Стефану Сурожскому, Димитрию Прилуцкому, Алексею Московскому, Феодосию Печерскому, Антонию Печерскому, перенесению мощей Николая Чудотворца, обретению мощей Леонтия Ростовского, перенесению мощей Бориса и Глеба, Василию Блаженному, Параскеве Пятнице, Николаю Кочанову, Антонию Римлянину, Савватию Соловецкому, Зосиме Соловецкому, Александру Свирскому, Игнатию Ростовскому, Савве Вишерскому, Ефрему Перекомскому, каноны в Великую пятницу и на погребение Тела Господня, служба Иакову Боровичскому, паремии пророку Или; 2-й части — служба Никите Новгородскому; 3-й части — службы Ефросину Псковскому, Всеволоду-Гавриилу (два варианта), Житие Всеволода-Гавриила, слово об обретении и принесении мощей Всеволода-Гавриила; 4-й части — службы князю Владимиру, Борису и Глебу, Владимирской иконе Божией Матери.

31. РНБ, Софийское собр., № 410

Трефологий. Конволют из 2 частей: 1) л. 1—290 об. (первая половина XVI в.); 2) л. 294—356 об. (вторая половина XVI в.). 4°. 356 + II л. Полуустав 2 почерков: 1) л. 1—55 об., 58—72, 74—173, 176—261, 264—290 об.; 2) л. 294—356 об.

Конец рукописи утрачен.

Переплет: доски, обтянутые холщовой тканью.

Филигранны: 1-й части — 1) Готическая литера Р под розеткой — а) типа *Пиккар IX*, № 360 (1489 г.), 225 (1486 г.), б) типа *Пиккар IX*, № 358 (1489 г.); в) типа *Пиккар IX*, № 225 (1486 г.); 2) Рука под короной с сердцем на запястье и литерой I под ней типа *Брике*, № 11032 (1549 г.). 2-й части — Рука разных рисунков — а) под розеткой с 5 лепестками, с перевернутым сердцем на ладони типа *Брике*, № 11249 (1562 г.), 11245 (1548 г.); б) под розеткой с литерой Т на ладони типа *Лихачев*. Вод. зн., № 3114 (1577 г.), в) в рукаве под розеткой с литерой S на запястье типа *Брике*, № 11457 (1550 г.); г) **филигрань списка** — Рука, подобная предыдущей, но без литеры и розетки типа *Брике*, № 11404 (1507 г.), *Лихачев*. Вод. зн., № 1509 (1520 г.).

Содержание: Служба на преставление Макария Калязинского (л. 314—334 об., вариант ПАБ), а также службы Иоанну Новгородскому, Авраамию Ростовскому, Ионе Новгородскому, Никону Радонежскому, на освящение церкви великомученика Георгия в Киеве, Арсению Тверскому, Павлу Комельскому, Михаилу Клопскому, Зосиме и Савватию Соловецким, Стефану Пермскому, Пафнутию Боровскому, перенесению мощей Бориса и Глеба, Исае Ростовскому, Никите Столпнику Переяславскому, Дионисию Глушицкому, Петру и Февронии Муромским, Прокопию Устюжскому, князю Владимиру, Александру Свирскому, Александру Невскому (в заглавии службы краткие сведения о мощах святого), Константину, Михаилу и Феодору Муромским, Максиму Юродивому Московскому (с кратким текстом о преставлении святого).

Записи: на л. I — «Службы разным святым» (ранней скорописью); на л. I об. — «Служебник Тихвина большого монастыря» (тем же [?] почерком); на л. 10 — «Библиотеки Новгородскаго Софийскаго Собора 1855 г.» (скорописью XIX в.).

32. РНБ, собр. Титова, № 664

Миния служебная (май). XVI в. (60—70-е гг.). 4°. 365 + I л., часть листов утеряна. Полуустав 4 почерков: 1) л. 1—216, 219—267, 271—276, 278—365 об.; 2) л. 216—219; 3) л. 267—271; 4) 276 об.—278 об.

Переплет: доски в коже с тиснением.

Филигрань: Рука (перчатка с 6 фестонами) под короной типа *Брике*, № 10936 (1568 г.), *Лихачев*. Вод. зн., № 1929 (1568 г.), 3185 (1560 г.).

Содержание: Служба на обретение мощей Макария Калязинского (л. 317—327, вариант О), а также службы пророку Иеремии, Афанасию Александрийскому и перенесению мощей Бориса и Глеба, мученикам Тимофею и Мавре, Феодосию Печерскому, мученице Пелагии, мученице Ирине, праведному Иову, явлению Креста Господня в Иерусалиме и мученику Акакию, Антонию Печерскому, Иоанну Богослову и Арсению Великому, перенесению мощей Николая Чудотворца, мученику Христофору, Симону Зилоту, мученику Мокею, Епифанию Кипрскому и епископу Герману

Константинограда, мученице Гликерии, мученику Исидору и Исидору Твердислову, Пахомию Великому, Исае Ростовскому, Феодору Освященному, апостолу Андронику, мученику Феодоту Анкирскому и мученикам Петру, Дионисию и иже с ними, мученику Фалелию, обретению мощей Алексия Московского, Константину и Елене, мученику Василиску (без окончания), Леонтию Ростовскому и святителю Михаилу (без начала), Симеону Дивногорцу, третьему обретению главы Иоанна Предтечи (без окончания), апостолу Карпу, священномученику Феропонту, Игнатию Ростовскому, Исаакию Далматскому, мученику Иеремию.

33. РНБ, собр. Титова, № 2124

Миния служебная (март). XVI в. (60—70-е гг.). 2°. 189 + 1 л. Полуустав.

Переплет: картонный, корешок кожаный. При переплете листы перепутаны.

Филиграни: 1) Сферы — а) типа *Лихачев*. Вод. зн., № 3993 (1581 г.), б) типа *Лихачев*. Вод. зн., № 1890 (1567 г.), типа *Брике*, № 14013 (1570 г.), типа *Лихачев*. Вод. зн., № 3003 (1558 г.); в) типа *Брике*, № 14032 (1568 г.); г) *Брике*, № 14025 (1559 г.), 14029 (1563 г.), типа *Лихачев*. Вод. зн., № 3179 (1560 г.); д) не отожд.; 2) Рука — перчатка с литерой В типа *Лихачев*. Вод. зн., № 3444 (1564 г.), 3446 (1564 г.), 1902 (1567 г.), 1901 (1567 г.).

Содержание: Служба на память Макария Калязинского (начало на л. 82—84 об., окончание на л. 6—13 об., вариант **ПАБ**). Службы преподобной Евдокии (начало), Арсению Тверскому (начало), Ипатию Гангрскому (без окончания), Ионе Московскому, преподобной Евдокии (окончание), Феодоту Киринейскому, мученикам Евтропию, Клеонику и Василиску, Герасиму Иорданскому, мученику Конону, 42 мученикам в Аммонии, священномученикам Василию, Ефрему, Евгению Херсонским, Феофилакту Никомидийскому, 40 мученикам Севастийским, мученику Кондрату (начало), Арсению Тверскому (окончание), Евфимию Новгородскому, мученику Кондрату (окончание), Софронию, патриарху Иерусалимскому, Феофану (в ркп. Феофилу) Сигрианскому, Никифору, патриарху Константинограда, преподобному Венедикту, мученику Агавию и иже с ним, мученику Савину, Алексею человеку Божию, Кириллу, патриарху Иерусалимскому, мученикам Хрисанфу и Дарии, святым отцам, убиенным в обители св. Саввы, преподобному Иакову Исповеднику, священномученику Василию, преподобному Никону, Артемию, епископу Солунскому, Благовещению, Собору архангела Гавриила, Матроне Солунской, Илариону Новому и св. Стефану чудотворцам, преподобному Марку, епископу Арефе и Кириллу дьякону, Иоанну Лествичнику, Ипатию Гангрскому (окончание).

34. РНБ, собр. Титова, № 3513

Миния служебная (март). XVII в. (последняя треть). 2°. 309 + 2 л. Полуустав.

Переплет: доски в коже с тиснением.

Филиграни: 1) шут — а) с 7 бубенцами типа *Дианова*, *Костюхина*, № 425 (1566 г.), б) с 5 бубенцами типа *Дианова*, *Костюхина*, № 339 (1671 г.); 2) Герб Амстердама без подставки с контрамаркой PD типа *Дианова*. Герб, № 4 (1677 г.), 7 (1677 г.), 154 (1671 г.), 156 (1677 г.).

Содержание: Служба на память Макария Калязинского (л. 132 об.—145 об., вариант **ПАБ**), а также службы преподобной Евдокии, священномученику Феодоту Киринейскому, Арсению Тверскому, мученикам Евтропию, Клеонику и Василиску, Герасиму Иорданскому, мученику Конону, 42 мученикам в Аммонии, священномученикам Василию, Ефрему и Евгению, Феофилакту Никомидийскому, 40 мученикам Севастийским, мученику Кондрату, Софронию, патриарху Иерусалимскому, Евфимию Новгородскому, Феофану исповеднику Сигрианскому, Никифору, патриарху Константиноградскому, преподобному Венедикту, мученику Агапию, мученику Савину, Алексею человеку Божию, Кириллу Иерусалимскому, Хрисанфу и Дарии, преподобным отцам «во обители святого Саввы убиенным», преподобноисповеднику Иакову, Василию Анкирскому, преподобному Никону, предпразднеству Благовещения и Артемию Солунскому, Благовещению, Собору архангела Гавриила (два варианта), Матроне Солунской, Илариону Новому и Стефану чудотворцу, Марку епископу Арефусийскому и Кириллу дьякону, Иоанну Лествичнику, священномученику Ипатию Гангрскому, Ионе Московскому; богородичны воскресные.